

### Beschreibung:

50 Hz

Turbotex-Pumpen mit selbstreinigendem Laufrad verbinden bestmögliche Feststoffförderung mit niedrigstem Energiebedarf. Die Einlaufkante ist in Strömungsrichtung angeordnet und endet im Laufradkanal. Faserige Feststoffe können nicht anhaften sondern werden die Einlaufkante entlang zum Laufradkanal geschoben, wodurch eine ausgezeichnete Selbstreinigung entsteht. Diese Pumpen sind erste Wahl für ungereinigte Abwässer wie auch leicht verschmutzte Medien.

### Pumpe :

Freier Durchgang	: 100 mm
Saugmünddurchmesser	: 120 mm
Druckstutzen	: 100 mm
Laufraddurchmesser	: 195 - 165 mm
Mindest Fördermenge	: 6 l/s (21 m³/h)

### Motor:

Wellenleistung (P2)	: 5.0 kW
Leistungsaufnahme (P1)	: 6.3 kW
Netz	: 50 Hz - 3 phasig
Nenn-Drehzahl	: 1450 min <sup>-1</sup>
Motorwirkungsgrad (eta)	: 79%
Leistungsfaktor (cos phi)	: 0.82
Schutzart	: IP68
Isolationsklasse	: F (155 °C)
Max. Wassertemperatur	: 40 °C
(höhere Temperatur auf Anfrage)	
Standard Kabellänge	: 10 m

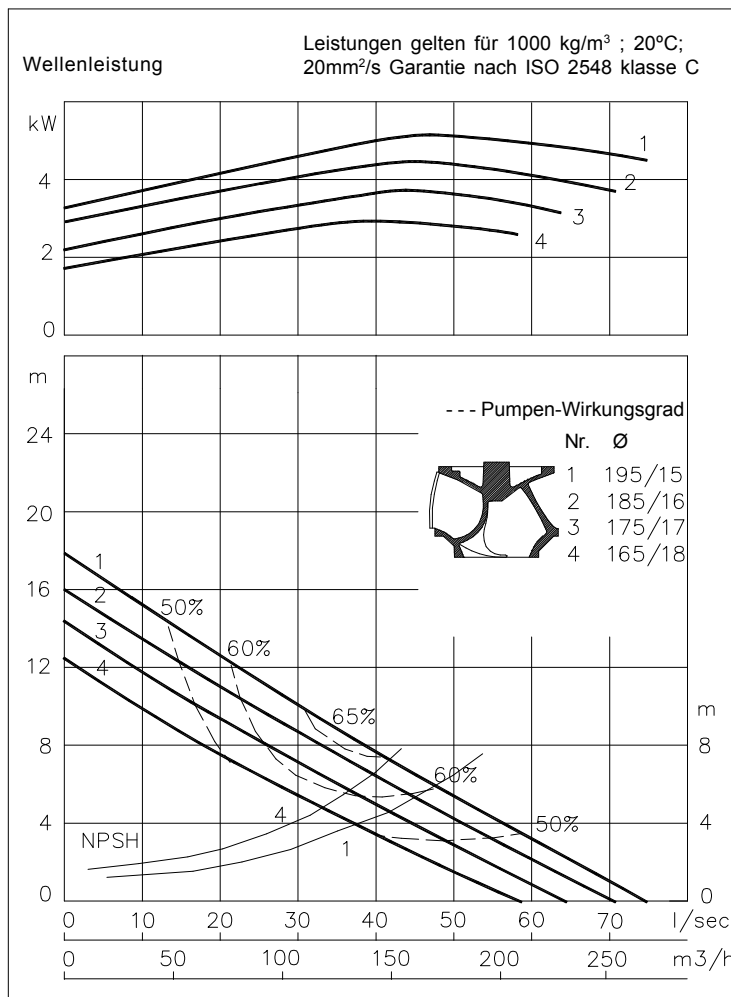

### Werkstoffe:

Teile:	Standard Werkstoffe:	Alternativen:
Motorgehäuse	: 1	
Dichtingsgehäuse	: 1	
Pumpengehäuse	: 1	
Laufrad	: 2	7
Welle	: 3	5
Schrauben	: 4	5
cooling jacket	: 5	
Gummi-Teile	: 8+9	10
Elektrischen Kabel	: 9	
Wellendichtungen	: Ölgeschmiert	
Dichtung pumpenseitig	: Silizium-Karbid auf Silizium-Karbid	
Dichtung motorseitig	: Kohle auf Keramik	
Beschichtung	: Zink-Epoxy Grundierung und Zwei-Komponenten Epoxyfarbe	

1	Grauguss GG 25	DIN 1691
2	Sphäroguss GGG 42	DIN 1693
3	Rostfreier Stahl 1.4057	DIN 17440
4	Rostfreier Stahl 1.4301	DIN 17440
5	Rostfreier Stahl 1.4401	DIN 17440/17448
6	Bronze	DIN 1705
7	Gehärteter Sphäroguss HB 500	
8	Nitrilkautschuk	(NBR)
9	Neopren	(CR)
10	Viton	(FPM)

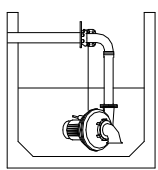

**H**  
Überwasserkupplung:  
Typ HK100

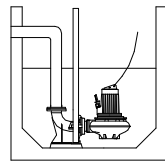

**V**  
Unterwasserkupplung:  
Typ V100

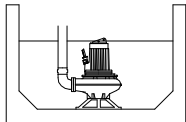
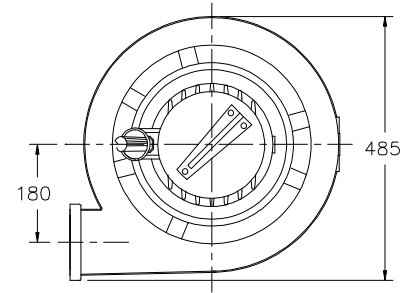

**F**  
Freistehend:  
Mit Stützring und 100mm  
Schlauchanschluss

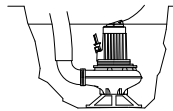

**T**  
Transportabel:  
Mit Stützring und 100mm  
Schlauchanschluss

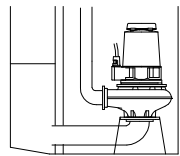

**A**  
Überflutbare  
Trockenaufstellung: vertikal  
und horizontal mit  
Kühlsystem und Grundplatte.  
Druckstutzen: 100mm  
Saugstutzen: 125mm

Ohne Kühlsystem wird der Motor durch das umgebende Medium gekühlt.  
*Mit Kühlsystem geeignet für Dauerbetrieb in Trockenlauf.*

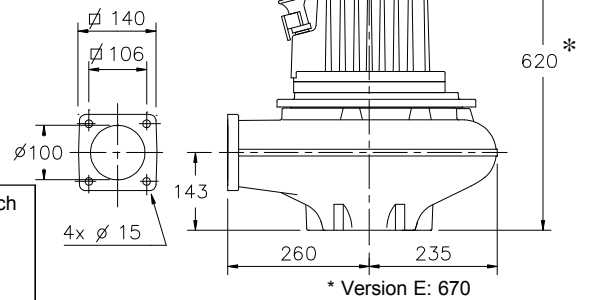

\* Version E: 670

Installationsmöglichkeiten :	Versionen:	Gewicht:	Wahlweise:
H V F T	<b>Grundversion</b>	106 kg	<b>Thermischer Wicklungsschutz.</b>  <b>Flexibler Schutzschlauch für Kabel.</b> rostfreier Stahl 1.4401  <b>Feuchtigkeitsfühler im Motor- und Ölgehäuse.</b>
H V F T	<b>E Explosionsgeschützte Version</b> Bescheinigt nach: EN50014/18/19, II 2 G EEx de IIB T4 Standard mit zwei Sätzen Thermofühlern	121 kg	
V F T A	<b>C Version mit Kühlsystem</b> Eigen- oder Fremdkühlung Kühlwassermenge minimal 0.15 l/s	121 kg	

**Anschlussstabelle**

Spannung [V]*	Nennstrom [A]	Anzahl Kabel x Anzahl Adern x Aderquerschnitt [mm²]					
				Mit Feuchtigkeitsfühler oder Thermofühlern		Explosions geschützte Version	
		Dir. Anlauf	Stern-Dreieck Anlauf	Dir. Anlauf	Stern-Dreieck Anlauf	Dir. Anlauf	Stern-Dreieck Anlauf
220	20.3	1x4x2.5	1x7x1.5	1x7x2.5	1x10x1.5**	1x7x2.5	1x7x2.5 + 1x4x2.5
380	11.7	1x4x2.5	1x7x1.5	1x7x1.5	1x10x1.5**	1x7x2.5	1x7x2.5 + 1x4x2.5
400	11.1	1x4x2.5	1x7x1.5	1x7x1.5	1x10x1.5**	1x7x2.5	1x7x2.5 + 1x4x2.5
415	10.7	1x4x2.5	1x7x1.5	1x7x1.5	1x10x1.5**	1x7x2.5	1x7x2.5 + 1x4x2.5
500	8.9	1x4x2.5	1x7x1.5	1x7x1.5	1x10x1.5**	1x7x2.5	1x7x2.5 + 1x4x2.5

Anlaufstrom bei direktem Anlauf : 5.0 x Nennstrom

\*\* version C: 1x7x2.5 + 1x4x2.5

\* Sonderspannung auf Antrag

Anlaufstrom bei Stern-Dreieck Anlauf : 1.7 x Nennstrom

Änderungen vorbehalten