

Beschreibung:

50 Hz

Turbotex-Pumpen mit selbstreinigendem Laufrad verbinden bestmögliche Feststoffförderung mit niedrigstem Energiebedarf. Die Einlaufkante ist in Strömungsrichtung angeordnet und endet im Laufradkanal. Faserige Feststoffe können nicht anhaften sondern werden die Einlaufkante entlang zum Laufradkanal geschoben, wodurch eine ausgezeichnete Selbstreinigung entsteht. Diese Pumpen sind erste Wahl für ungereinigte Abwässer wie auch leicht verschmutzte Medien.

Pumpe :

Freier Durchgang	: 110 mm
Saugmünddurchmesser	: 200 mm
Druckstutzen	: 150 mm
Laufraddurchmesser	: 300- 210 mm
Mindest Fördermenge	: 13 l/s (47 m³/h)

Motor:

Wellenleistung (P2)	: 22.0 kW
Leistungsaufnahme (P1)	: 26.2 kW
Netz	: 50 Hz - 3 phasig
Nenn-Drehzahl	: 1450 min ⁻¹
Motorwirkungsgrad (eta)	: 84%
Leistungsfaktor (cos phi)	: 0.82
Schutzart	: IP68
Isolationsklasse	: F (155 °C)
Max. Wassertemperatur	: 40 °C
(höhere Temperatur auf Anfrage)	
Standard Kabellänge	: 10 m

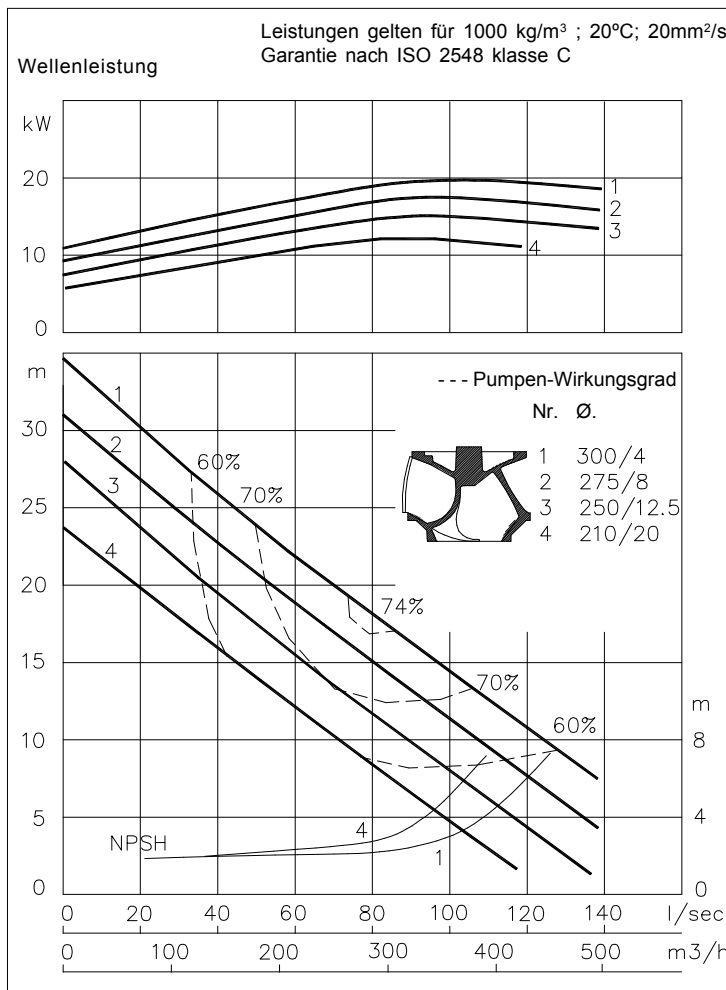

Werkstoffe:

Teile:	Standard Werkstoffe:	Alternativen:
Motorgehäuse	: 1	
Dichtingsgehäuse	: 1	
Pumpengehäuse	: 1	
Laufrad	: 2	7
Welle	: 3	5
Schrauben	: 4	5
cooling jacket	: 4	5
Gummi-Teile	: 8+9	10
Elektrischen Kabel	: 9	
Wellendichtungen	: Ölgeschmiert	
Dichtung pumpenseitig	: Silizium-Karbid auf Silizium-Karbid	
Dichtung motorseitig	: Kohle auf Keramik	
Beschichtung	: Zink-Epoxy Grundierung und Zwei-Komponenten Epoxyfarbe	

1	Grauguss GG 25	DIN 1691
2	Sphäroguss GGG 42	DIN 1693
3	Rostfreier Stahl 1.4057	DIN 17440
4	Rostfreier Stahl 1.4301	DIN 17440
5	Rostfreier Stahl 1.4401	DIN 17440/17448
6	Bronze	DIN 1705
7	Gehärteter Sphäroguss HB 500	
8	Nitrilkautschuk	(NBR)
9	Neopren	(CR)
10	Viton	(FPM)

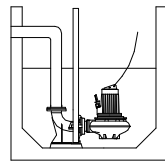

V
Unterwasserkupplung:
Typ V150N

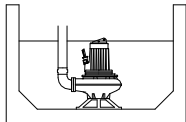
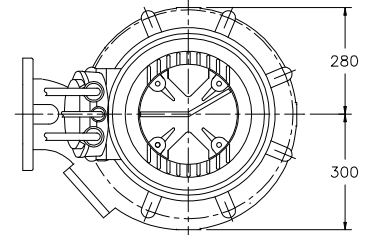

F
Freistehend:
Mit Stützring und 150mm
Schlauchanschluss

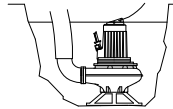

T
Transportabel:
Mit Stützring und 150mm
Schlauchanschluss

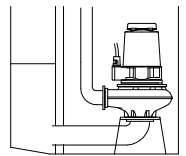

A
Überflutbare
Trockenaufstellung: vertikal
und horizontal mit
Kühlsystem und Grundplatte.
Druckstutzen: 150mm
Saugstutzen: 200mm

Ohne Kühlsystem wird der Motor durch
das umgebende Medium gekühlt.
Mit Kühlsystem geeignet für
Dauerbetrieb in Trockenlauf.

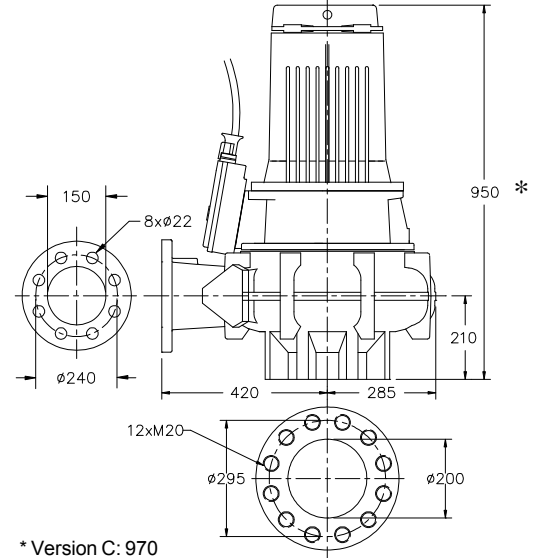

* Version C: 970

**Installations-
möglichkeiten :**

V F T

Versionen:

Grundversion
Standard mit Thermofühlern

Gewicht:

335 kg

Wahlweise:

Flexibler Schutzschlauch für Kabel.
rostfreier Stahl 1.4401

V F T

E Explosionsgeschützte Version 330 kg
Bescheinigt nach:
EN50014/18/19, II 2 G EEx de IIB c T4
Standard mit zwei Sätzen Thermofühlern

**Feuchtigkeitsfühler im Motor- und
Ölgehäuse.**

V F T A

C Version mit Kühlsystem 341 kg
Eigen- oder Fremdkühlung
(Kühlwassermenge minimal 0.4 l/s)
Standard mit Thermofühlern

V F T A

**EC Explosionsgeschützte Version
mit Kühlsystem** 341 kg
Bescheinigt nach:
EN50014/18/19, II 2 G EEx de IIB c T4

Anschlussstabelle

Spannung [V]*	Nennstrom [A]	Anzahl Kabel x Anzahl Adern x Aderquerschnitt [mm ²]					
		Dir. Anlauf	Stern-Dreieck Anlauf	Explosions geschützte Version			
				Dir. Anlauf	Stern-Dreieck Anlauf		
220	83.8	2x4x10+ 1x4x2.5	2x4x10 + 1x4x2.5	2x4x10+ 1x4x2.5	2x4x10+ 1x4x2.5		
380	48.5	1x4x10 + 1x4x2.5	2x4x6 + 1x4x2.5	1x4x10 + 1x4x2.5	2x4x6 + 1x4x2.5		
400	46.1	1x4x10 + 1x4x2.5	2x4x4 + 1x4x2.5	1x4x10 + 1x4x2.5	2x4x4 + 1x4x2.5		
415	44.4	1x4x10 + 1x4x2.5	2x4x4 + 1x4x2.5	1x4x10 + 1x4x2.5	2x4x4 + 1x4x2.5		
500	36.9	1x4x10 + 1x4x2.5	2x4x4 + 1x4x2.5	1x4x10 + 1x4x2.5	2x4x4 + 1x4x2.5		

Anlaufstrom bei direktem Anlauf : 5.7 x Nennstrom

* Sonderspannung auf Anfrage

Anlaufstrom bei Stern-Dreieck Anlauf : 1.9 x Nennstrom

Änderungen vorbehalten