



ITT

ROBOT PUMPS

BW- Wirbelradpumpe

BW2040

Die Wirbelradpumpen sind zum Transport von Flüssigkeiten mit einem hohen Gehalt an Feststoffen entwickelt worden. Für Einsatzfälle in der Industrie sind die hydraulischen Teile in Sonderwerkstoffen lieferbar.

Freier Durchgang	: 100 mm	50 Hz
Druckstutzen	: NW 100	
Saugstutzen	: NW 100	
Laufreddurchmesser	: 252-170 mm	
Mindestfördermenge	: 6 l/s (21 m ³ /h)	

Leistungen gelten für 1000 kg/m³; 20°C; 20mm²/s Garantie nach ISO 9906 Klasse 2

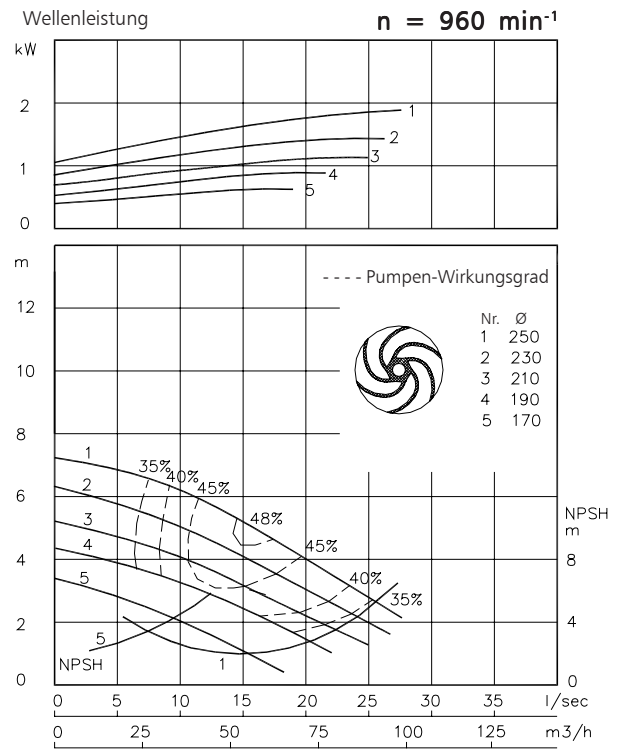
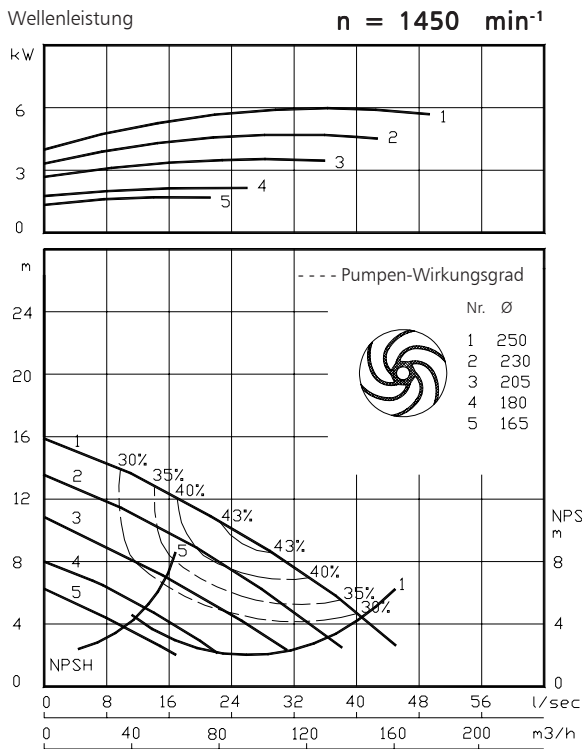

Standard IEC Motoren Schutzart IP55		
Baugröße	kW	[min ⁻¹]
IEC 100L	1.5	960
	2.2	1450
	3.0	1450
IEC 112M	2.2	960
	4.0	1450
IEC 132S	3.0	960
	5.5	1450
IEC 132M	4.0	960
	5.5	960
	7.5	1450

www.robotpumps.com

Engineered for life



ITT

ROBOT PUMPS

Installationsmöglichkeiten

BW2040



H

Horizontale Aufstellung:

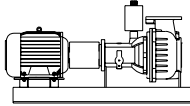

HM

Horizontale Aufstellung:
mit Grundplatte und
Drehstrommotor



V

Vertikale Aufstellung:
mit Stütze

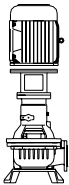

VM

Vertikale Aufstellung:
mit Stütze und
Drehstrommotor

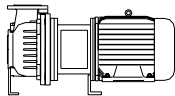

HS

Blockbauform:
horizontale Aufstellung

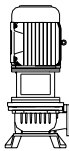

VS

Blockbauform:
vertikale Aufstellung

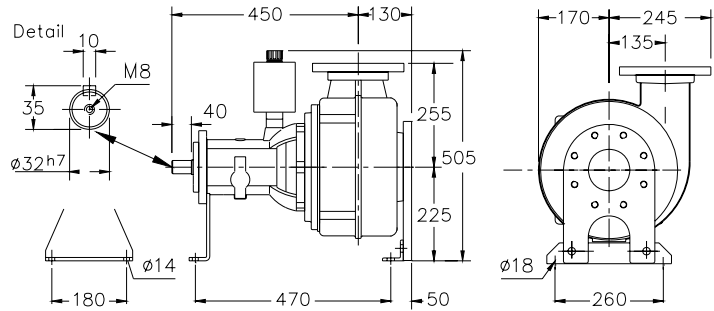

Anschlussflansch

Standard

DIN 2501 PN10/PN16

Lochkreis

Zahl x Löcher

Druckflansch

NW 100

180

8x ø19

Saugflansch

NW 100

180

8x M16

Gewicht (Version H): 90 kg.

Wahlweise:

- Sperrwasseranschluss zur Dichtungsspülung

Andere Aufstellungen und Werkstoffen auf Anfrage

Werkstoffe

Dichtungsgehäuse : 1
 Pumpengehäuse : 1
 Laufrad : 2 5 6 7
 Welle : 3 5
 Lagergehäuse : 1
 Schrauben : 4 5
 Gummi-Teile : 8+9 10
 Wellendichtungen : Ölgeschmiert
 Dichtung pumpenseitig: Silizium-Karbid auf Silizium-Karbid
 Dichtung motorseitig: 1 Radialdichtring
 Grundierung : Alkyd-Beschichtung
 Oberschicht : Zwei-Komponenten Polyurethan-Beschichtung, hohe Dichtigkeit

1	Grauguss	EN-GJL-250
2	Sphäroguss	EN-GJS-400-15
3	Rostfreier Stahl 1.4057	X20 CrNi 17 2
4	Rostfreier Stahl 1.4301	X5 CrNi 18 10
5	Rostfreier Stahl 1.4401	X5 CrNiMo 17 12 2
6	Rostfreier Stahl 1.4460	X4 CrNiMoN 27 5 2
7	Gehärteter rostfreier Stahl (HRC 55)	
8	Nitrilkautschuk	(NBR)
9	Neopren	(CR)
10	Viton	(FPM)

Änderungen vorbehalten