



ITT

ROBOT PUMPS

Rostfreie Wirbelradpumpe

RW2120BB

50 Hz

Die rostfreien Wirbelrad-Tauchmotorpumpen sind zum Transport von Flüssigkeiten mit einem hohen Gehalt an Feststoffen entwickelt worden. Die Pumpe ist geeignet für korrosives Abwasser (pH=1-13) mit groben Feststoffen. Gummiteile sind normalerweise aus FPM.

Pumpe

Freier Durchgang : 65 mm
 Saugmunddurchmesser : 65 mm
 Druckstutzen : 65 mm
 Laufraddurchmesser : 110 - 95 mm
 Mindest Fördermenge : 2 l/s (8 m³/h)

Motor

3 phasig
 Wellenleistung (P2) : 1.5 kW
 Leistungsaufnahme (P1) : 2.1 kW
 Netz : 50 Hz
 Nenn-Drehzahl : 2900 min⁻¹
 Motorwirkungsgrad (eta) : 69 %
 Leistungsfaktor (cos phi) : 0.91
 Schutzart : IP 68
 Isolationsklasse : H (180°C)
 Max. Wassertemperatur : 40 °C
 (höhere Temperatur auf Anfrage)
 Standard Kabellänge : 10 m

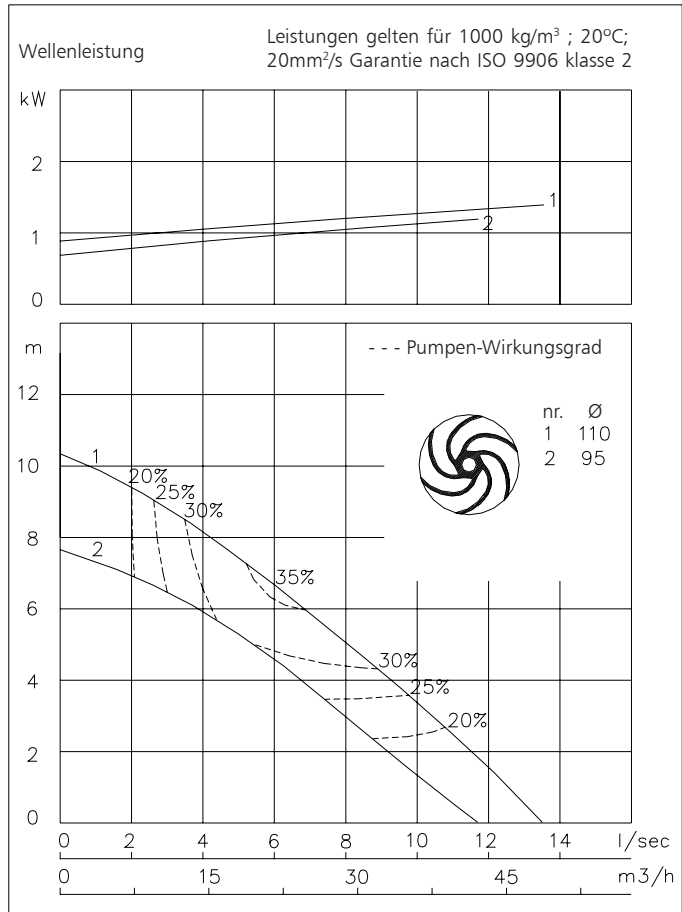

Werkstoffe

Motorgehäuse : 5 6
 Dichtungsgehäuse : 5 6
 Pumpengehäuse : 5 6
 Laufrad : 5 6
 Welle : 5
 Schrauben : 5

Gummi-Teile : 10
 Elektrische Kabel : 9
 Wellendichtungen : Ölgeschmiert
 Dichtung pumpenseitig : Silizium-Karbid auf Silizium-Karbid
 Dichtung motorseitig : Kohle auf Keramik

1	Grauguss	EN-GJL-250
2	Sphäroguss	EN-GJS-400-15
3	Rostfreier Stahl 1.4057	X20 CrNi 17 2
4	Rostfreier Stahl 1.4301	X5 CrNi 18 10
5	Rostfreier Stahl 1.4401	X5 CrNiMo 17 12 2
6	Rostfreier Stahl 1.4460	X4 CrNiMoN 27 5 2
7	Gehärteter Sphäroguss	HB 500
8	Nitrilkautschuk	(NBR)
9	Neopren	(CR)
10	Viton	(FPM)
11	Nihard 4	G-X300CrNiSi 9 5 2

www.robotpumps.com

Engineered for life



Installationsmöglichkeiten

RW2120BB

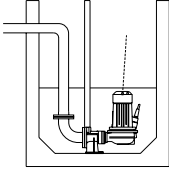

V
Unterwasserkupplung:
Typ V65 oder V80

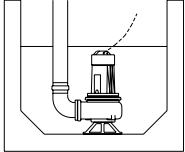

F
Freistehend:
Mit Stützring und 75mm
Schlauchanschluss oder
Gewindeanschluss R3"

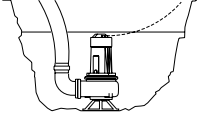

T
Transportabel:
Mit Stützring und 75mm
Schlauchanschluss oder
Gewindeanschluss R3"

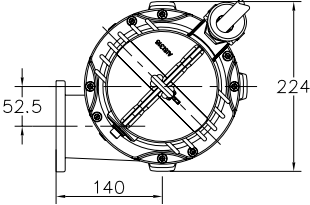

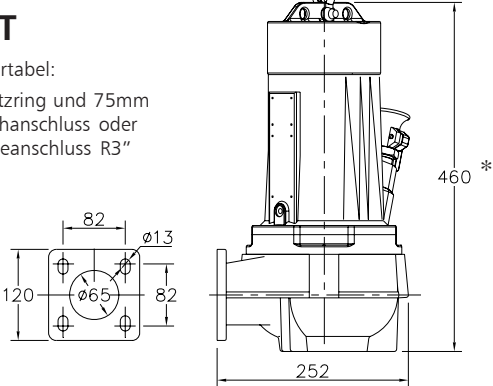

* Version ER: 525

Der Motor wird durch das umgebende Medium gekühlt

Versionen

Gewicht

- | | |
|--|--|
| <p>BR Rostfreier Stahl
Mit thermischem Wicklungsschutz
Außen liegende Teile: rostfreier Stahl 1.4401</p> <p>ER Explosionsgeschützte Version
Bescheinigt nach: II 2 G Ex de IIB c T4
Mit thermischem Wicklungsschutz
Außen liegende Teile: rostfreier Stahl 1.4401</p> <p>BD Duplex Stahl
Mit thermischem Wicklungsschutz
Guß Teile: rostfreier Stahl 1.4460</p> | <p>36 kg</p> <p>49 kg</p> <p>36 kg</p> |
|--|--|

Wahlweise:

- Flexibler Schutzschlauch für Kabel.**
rostfreier Stahl 1.4401
- Feuchtigkeitfühler im Motor- und Ölgehäuse.**

Anschlussabelle

		Anzahl Kabel x Anzahl Adern x Aderquerschnitt [mm ²]					
Spannung [V]*	Nenn-Strom [A]			Mit Feuchtigkeitfühler und Thermofühler		Explosionsgeschützte Version	
				Direkter Anlauf		Direkter Anlauf	
220	6.1			1x7x2.5		1x7x2.5	
380	3.5			1x7x2.5		1x7x2.5	
400	3.3			1x7x2.5		1x7x2.5	
415	3.2			1x7x2.5		1x7x2.5	
500	2.7			1x7x2.5		1x7x2.5	

Anlaufstrom bei direktem Anlauf : 4.8 x Nennstrom

* Sonderspannungen auf Anfrage

Änderungen vorbehalten