



# ITT

## ROBOT PUMPS

### Pompes Turbotex

### RT4040DL

### 50 Hz

Les pompes à roue Turbotex associent une forte capacité à véhiculer les solides à une faible consommation d'énergie. Le bord d'attaque de la roue est pratiquement parallèle au flux et dirige le fluide vers l'entrée de la turbine. Les matières filamenteuses ne s'accrocheront pas sur ce bord d'attaque mais glissent sur toute sa longueur jusqu'à l'entrée de la roue, la pompe est de ce fait auto-nettoyante. Les pompes Turbotex sont adaptées aux eaux brutes non dégrillées ainsi qu'aux eaux faiblement chargées.

#### Pompe

passage intégral : 100 mm  
diamètre d'aspiration : 120 mm  
diamètre de refoulement : 100 mm  
diamètre dec la turbine : 207-185 mm  
débit minimum : 6 l/s (21 m<sup>3</sup>/h)

#### Moteur

puissance nominale sur l'arbre: 6.0 kW  
puissance moteur installée : 7.7 kW  
secteur : 50 Hz - triphasé  
vitesse de rotation : 1395 t/mn  
rendement moteur : 78%  
facteur de puissance (cos phi) : 0.85  
protection : IP 68  
isolation : F (155 °C)  
température maxi de l'eau : 40 °C  
en cas de température plus élevée, nous consulter  
longueur de câble en standard : 10 m

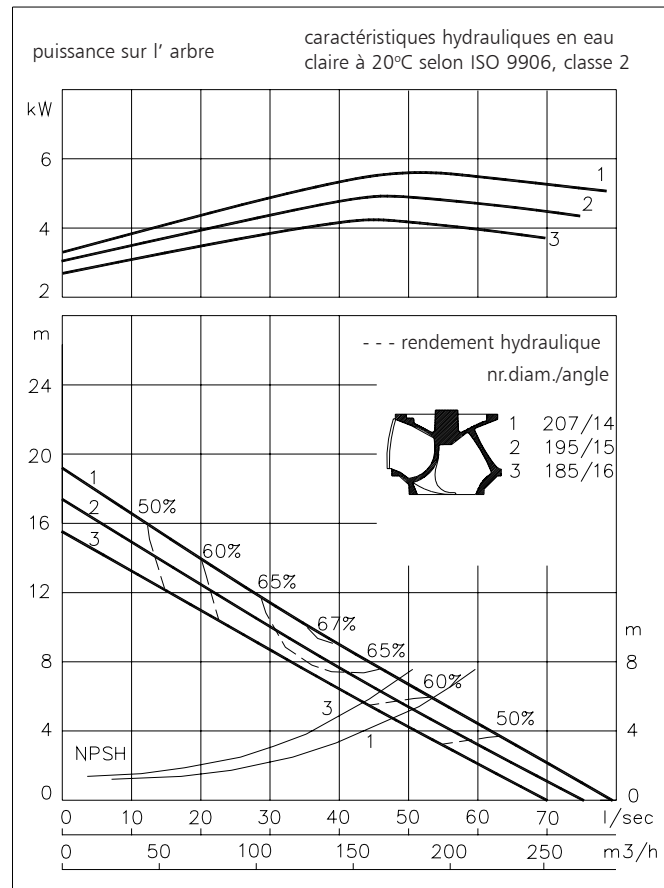

#### Matériaux

carter moteur : 1  
logement du joint : 1  
volute (corps de pompe) : 1  
roue : 2 7  
arbre : 3 5  
boulonnerie : 4 5  
chem. de refroidissement : 5  
joints toriques : 8+9 10  
câble : 9  
joints mécanique lubrifiés à : l'huile  
joint côte pompe : carbure de silicium-carbure de silicium  
joint côte moteur : carbone-céramique  
revêtement primaire : primaire en alkyd  
revêtement de finition : couche de polyurethane renforcé à 2 composants

1	fonte	EN-GJL-250
2	fonte sphéroidale	EN-GJS-400-15
3	acier inoxydable 431	X20 CrNi 17 2
4	acier inoxydable 304	X5 CrNi 18 10
5	acier inoxydable 316	X5 CrNiMo 17 12 2
6	acier inoxydable 329	X4 CrNiMoN 27 5 2
7	fonte resist. d'usure	HB 500
8	nitrile	(NBR)
9	néoprène	(CR)
10	viton	(FPM)

www.ittwalphen.com

*Engineered for life*



# ITT

## ROBOT PUMPS

### Modes d'installation

### RT4040DL

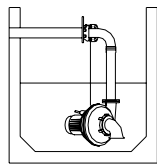

**H**  
Accouplément hors d' eau:  
Type HK100

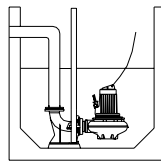

**V**  
Accouplément immergé  
sur pied d' assise:  
Type V100

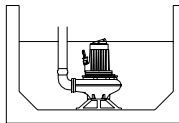

**F**  
Autoportante:  
avec pied support et  
sortie cannelée  
Ø100mm

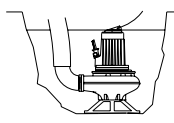

**T**  
Transportable:  
avec pied support et  
sortie cannelée  
Ø100mm

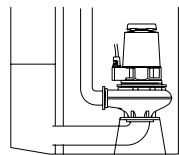

**A**  
Submersible  
verticale ou horizontale avec  
système de refroidissement et  
support  
Bride de refoulement: 100mm  
Bride d'aspiration: 125mm

Sans système de refroidissement, le moteur est refroidi par le liquide environnant.  
Avec système de refroidissement, le moteur peut fonctionner en continu hors d'eau

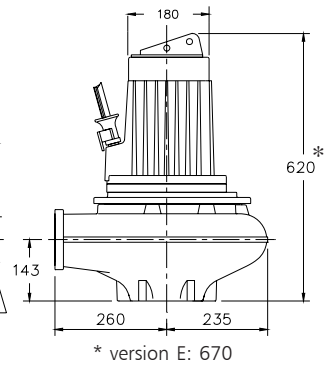
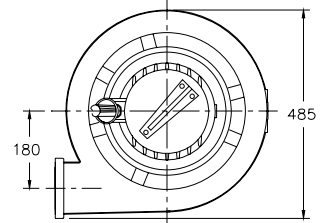
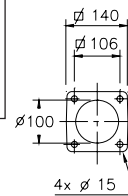

### Versions

**B Version de base**

Poids

106 kg

**E Anti- déflagrante**

certifiée selon: II 2 G Ex de IIB c T4  
En standard sans boîte à bornes et 2 jeux de thermo-interrupteurs.

121 kg

**C Avec système de refroidissement**

En standard avec thermo-interrupteurs  
Circulation du liquide pompé, ou d'eau  
(débit minimum d'eau de refroidissement d'origine externe: 0.15 l/s)

121 kg

### Options

**Thermo-interrupture** incorporés dans le bobinage.

**Enveloppe flexible de protection pour le câble** (acier inoxydable 316)

**Détecteur d' eau** dans le moteur et le carter d'huile

### Raccordement électrique des moteurs

tension [V]*	intensité nom.[A]	nombre des câbles x nombre des conducteurs x section des conducteurs [mm²]					
		dém. direct		dém. étoile-triangle		Anti- déflagrante	
220	23.7	1x4x4	1x7x2.5	1x4x4+1x4x2.5**	1x7x2.5+1x4x2.5**	1x4x4+1x4x2.5	1x7x2.5 + 1x4x2.5
380	13.7	1x4x2.5	1x7x1.5	1x7x1.5	1x10x1.5	1x7x2.5	1x7x2.5 + 1x4x2.5
400	13.1	1x4x2.5	1x7x1.5	1x7x1.5	1x10x1.5	1x7x2.5	1x7x2.5 + 1x4x2.5
415	12.6	1x4x2.5	1x7x1.5	1x7x1.5	1x10x1.5	1x7x2.5	1x7x2.5 + 1x4x2.5
500	10.4	1x4x2.5	1x7x1.5	1x7x1.5	1x10x1.5	1x7x2.5	1x7x2.5 + 1x4x2.5

courant de démarrage direct : 4.2 x intensité nominale

courant de démarrage étoile-triangle : 1.4 x intensité nominale

\* autres tensions sur demande

\*\*impossible pour la version de base

Nous nous réservons le droit de modifier les spécifications sans préavis