



ITT

Pompes Turbotex

RT4042DZ

50 Hz

Les pompes à roue Turbotex associent une forte capacité à véhiculer les solides à une faible consommation d'énergie. Le bord d'attaque de la roue est pratiquement parallèle au flux et dirige le fluide vers l'entrée de la turbine. Les matières filamenteuses ne s'accrocheront pas sur ce bord d'attaque mais glissent-ron sur toute sa longueur jusqu'à l'entrée de la roue, la pompe est de ce fait auto nettoyante. Les pompes Turbotex sont adaptées aux eaux brute non dégrillées ainsi qu'aux eaux faiblement chargées.

Pompe

passage intégral : 100 mm
diamètre d' aspiration : 150 mm
diamètre de refoulement : 150 mm
diamètre dec la turbine : 245-210 mm
débit minimum : 13 l/s (47 m³/h)

Moteur

puissance nominale sur l' arbre: 12.0 kW
puissance moteur installée : 15.1 kW
secteur : 50 Hz - triphasé
vitesse de rotation : 1450 t/mn
rendement moteur : 75%
facteur de puissance (cos phi) : 0.88
protection : IP 68
isolation : F (155 °C)
température maxi de l' eau : 40 °C
en cas de température plus élevée, nous consulter
longuer de câble en standard : 10 m

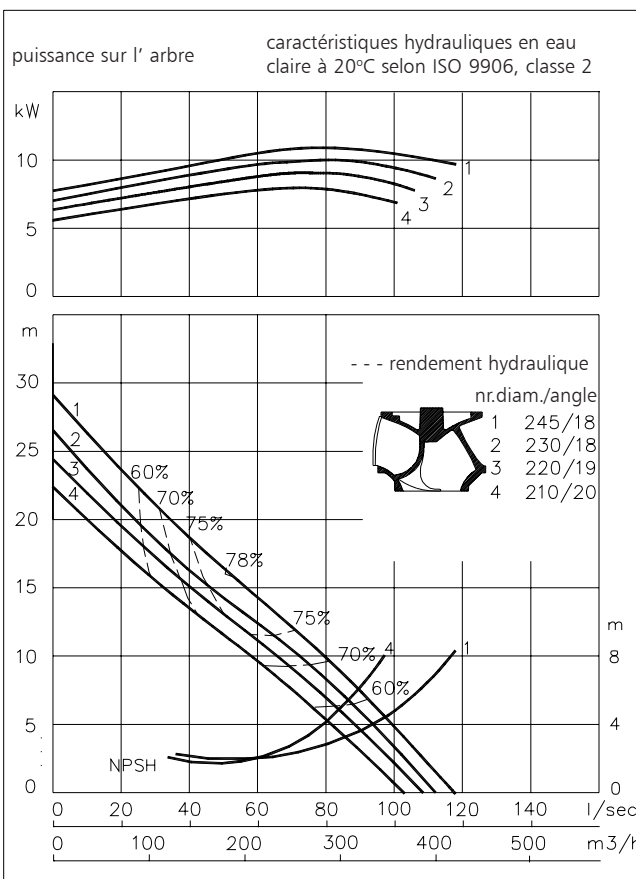

Matériaux

carter moteur : 1
logement du joint : 1
volute (corps de pompe) : 1
roue : 2 7
arbre : 3 5
boulonnerie : 4 5
chem. de refroidissement : 5
joints toriques : 8+9 10
câble : 9
joints mécanique lubrifiés à : l'huile
joint côte pompe : carbure de silicium-céramique
joint côte moteur : carbone - céramique
revêtement primaire : primaire en alkyd
revêtement de finition : couche de polyurethane renforcé à 2 composants

1	fonte	EN-GJL-250
2	fonte sphéroïdale	EN-GJS-400-15
3	acier inoxydable 431	X20 CrNi 17 2
4	acier inoxydable 304	X5 CrNi 18 10
5	acier inoxydable 316	X5 CrNiMo 17 12 2
6	acier inoxydable 329	X4 CrNiMoN 27 5 2
7	fonte resist. d'usure	HB 500
8	nitrile	(NBR)
9	néoprène	(CR)
10	viton	(FPM)

www.ittwwwalphen.com

Engineered for life



ITT

Modes d'installation

RT4042DZ

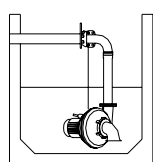

H
Accouplement hors d' eau:
Type HK150

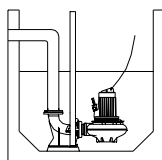

V
Accouplement immergé
sur pied d' assise:
Type V150N

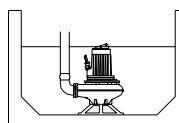

F
Autoportante:
avec pied support et
sortie cannelée
Ø150mm

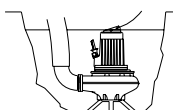

T
Transportable:
avec pied support et
sortie cannelée
Ø150mm

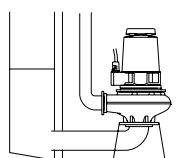

A
Submersible
verticale ou horizontale avec
système de refroidissement et
support
Bride de refoulement: 150mm
Bride d'aspiration: 150mm

Sans système de refroidissement, le moteur est refroidi par le liquide environnant.
Avec système de refroidissement, le moteur peut fonctionner en continu hors d'eau

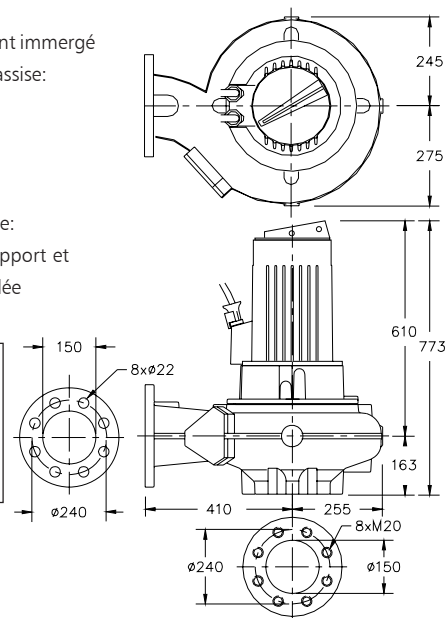

Versions

B Version de base

Poids

205 kg

C Avec système de refroidissement

217 kg

En standard avec thermo-interrupteurs
Circulation du liquide pompé, ou d'eau
(débit minimum d'eau de refroidissement
d'origine externe: 0.15 l/s)

Options

Thermo-interrupture incorporés dans le bobinage.

Enveloppe flexible de protection pour le câble (acier inoxydable 316)

Détecteur d' eau dans le moteur et le carter d' huile

Raccordement électrique des moteurs

tension [V]*	intensité nom.[A]	nombre des câbles x nombre des conducteurs x section des conducteurs [mm ²]			
		dém. direct	dém. étoile-triangle	avec détecteur d' eau et/ou thermo-interrupteurs	
				dém. direct	dém. étoile-triangle
220	47.5	1x4x10	2x4x4	1x4x10 + 1x4x2.5	-
380	27.5	1x4x4	1x7x2.5	1x4x4 + 1x4x2.5	1x7x2.5 + 1x4x2.5
400	26.1	1x4x4	1x7x1.5	1x4x4 + 1x4x2.5	1x7x1.5 + 1x4x2.5
415	25.2	1x4x4	1x7x1.5	1x4x4 + 1x4x2.5	1x7x1.5 + 1x4x2.5
500	20.9	1x4x4	1x7x1.5	1x4x4 + 1x4x2.5	1x7x1.5 + 1x4x2.5

courant de démarrage direct

: 5.0 x intensité nominale

* autres tensions sur demande

courant de démarrage étoile-triangle

: 1.7 x intensité nominale

Nous nous réservons le droit de modifier les spécifications sans préavis