



# ITT

## ROBOT PUMPS

### Pompes Turbotex

### RT6050LL

### 50 Hz

Les pompes à roue Turbotex associent une forte capacité à véhiculer les solides à une faible consommation d'énergie. Le bord d'attaque de la roue est pratiquement parallèle au flux et dirige le fluide vers l'entrée de la turbine. Les matières filamenteuses ne s'accrocheront pas sur ce bord d'attaque mais glissent sur toute sa longueur jusqu'à l'entrée de la roue, la pompe est de ce fait auto-nettoyante. Les pompes Turbotex sont adaptées aux eaux brutes non dégrillées ainsi qu'aux eaux faiblement chargées.

#### Pompe

passage intégral : 125 mm  
diamètre d'aspiration : 200 mm  
diamètre de refoulement : 200 mm  
diamètre dec la turbine : 334 -260 mm  
débit minimum : 23 l/s (84 m<sup>3</sup>/h)

#### Moteur

puissance nominale sur l'arbre: 48.0 kW  
puissance moteur installée : 54.5 kW  
secteur : 50 Hz - triphasé  
vitesse de rotation : 1450 t/mn  
rendement moteur : 86%  
facteur de puissance (cos phi) : 0.86  
protection : IP 68  
isolation : F (155 °C)  
température maxi de l'eau : 40 °C  
en cas de température plus élevée, nous consulter  
longueur de câble en standard : 10 m

#### Matériaux

carter moteur : 1  
logement du joint : 1  
volute (corps de pompe) : 1 5  
roue : 2 5 7  
arbre : 3 5  
boulonnerie : 4 5  
chem. de refroidissement : 4 5  
joints toriques : 8+9 10  
câble : 9  
joints mécanique lubrifiés à : l'huile  
joint côte pompe : carbure de silicium-carbure de silicium- viton  
joint côte moteur : carbone - céramique  
revêtement primaire : primaire en alkyd  
revêtement de finition : couche de polyurethane renforcé à 2 composants

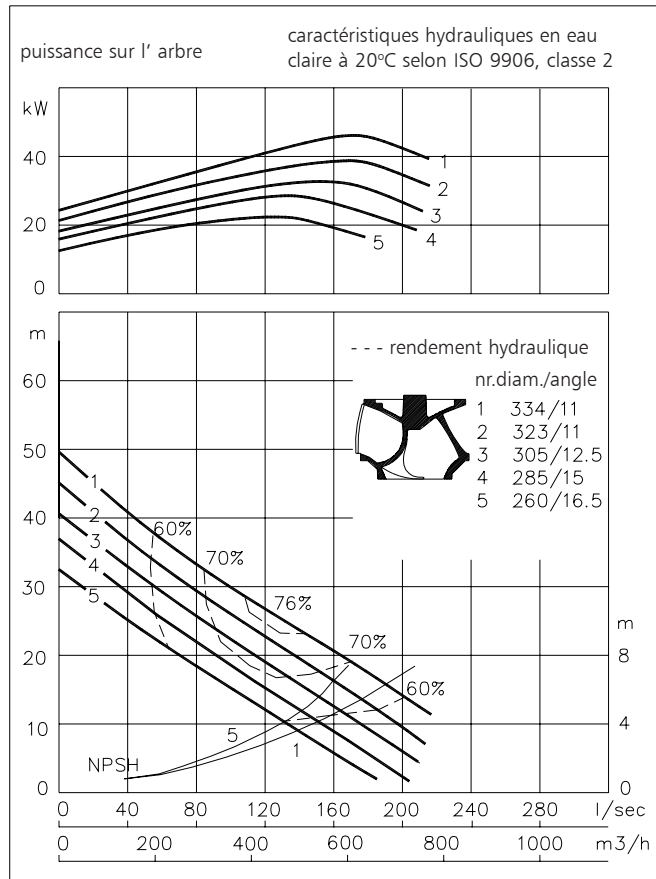

1	fonte	EN-GJL-250
2	fonte sphéroïdale	EN-GJS-400-15
3	acier inoxydable 431	X20 CrNi 17 2
4	acier inoxydable 304	X5 CrNi 18 10
5	acier inoxydable 316	X5 CrNiMo 17 12 2
6	acier inoxydable 329	X4 CrNiMoN 27 5 2
7	fonte resist. d'usure	HB 500
8	nitrile	(NBR)
9	néoprène	(CR)
10	viton	(FPM)

[www.ittwwwalphen.com](http://www.ittwwwalphen.com)

*Engineered for life*



### Modes d'installation

### RT6050LL

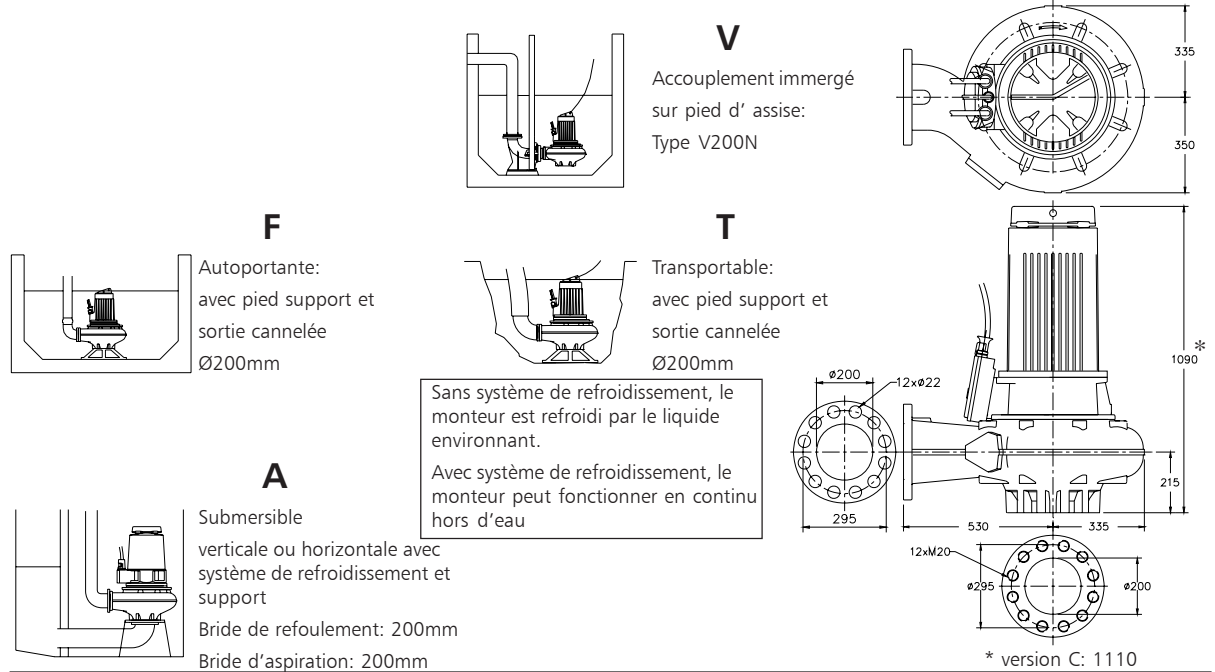

### Versions

- |           |   |        |
|-----------|---|--------|
| <b>B</b>  | <b>Version de base</b><br>En standard avec thermo-interrupteurs   | 470 kg |
| <b>E</b>  | <b>Anti- déflagrante</b><br>certifiée selon: II 2 G Ex de IIB cT4<br>En standard sans boîte à bornes et 2 jeux de thermo-interrupteurs.   | 470 kg |
| <b>C</b>  | <b>Avec système de refroidissement</b><br>En standard avec thermo-interrupteurs<br>Circulation du liquide pompé, ou d'eau (débit minimum d'eau de refroidissement d'origine externe: 0.4 l/s) | 475 kg |
| <b>EC</b> | <b>Anti- déflagrante avec système de refroidissement</b><br>certifiée selon: II 2 G Ex de IIB c T4<br>En standard sans boîte à bornes et 2 jeux de thermo-interrupteurs.                      | 475 kg |

### Poids

### Options

**Enveloppe flexible de protection pour le câble** (acier inoxydable 316)

**Détecteur d' eau** dans le moteur et le carter d' huile

### Raccordement électrique des moteurs

tension [V]*	intensité nom.[A]	nombre des câbles x nombre des conducteurs x section des conducteurs [mm²]			
		dém. direct		Anti- déflagrante	
		dém. direct	dém. étoile-triangle	dém. direct	dém. étoile-triangle
380	96.4	-	2x4x16 + 1x4x2.5	-	2x4x16 + 1x4x2.5
400	91.5	-	2x4x16 + 1x4x2.5	-	2x4x16 + 1x4x2.5
415	88.2	-	2x4x16 + 1x4x2.5	-	2x4x16 + 1x4x2.5
500	73.2	1x4x16 + 1x4x2.5	2x4x10 + 1x4x2.5	1x4x16 + 1x4x2.5	2x4x10 + 1x4x2.5

courant de démarrage direct

: 4.4 x intensité nominale

\* autres tensions sur demande

courant de démarrage étoile-triangle

: 1.5 x intensité nominale

Nous nous réservons le droit de modifier les spécifications sans préavis