



ITT

ROBOT PUMPS

Pompe à roue vortex en acier inoxydable

BW2030

Les pompes BW à roue vortex en acier inoxydable (316) sont conçues pour une installation fixe à sec. Les pompes sont utilisées pour les eaux vannes ou autres eaux usées et pour les eaux très agressive. pH = 1-13.
Matériaux standard de joints: FPM (Viton).

passage intégral : 80 mm **50 Hz**
diamètre de refoulement : ND 100
diamètre d'aspiration : ND 100
diamètre de la turbine : 252-170 mm
débit minimum : 6 l/s (21 m³/h)

caractéristiques hydrauliques en eau claire à 20°C selon ISO 9906 classe 2

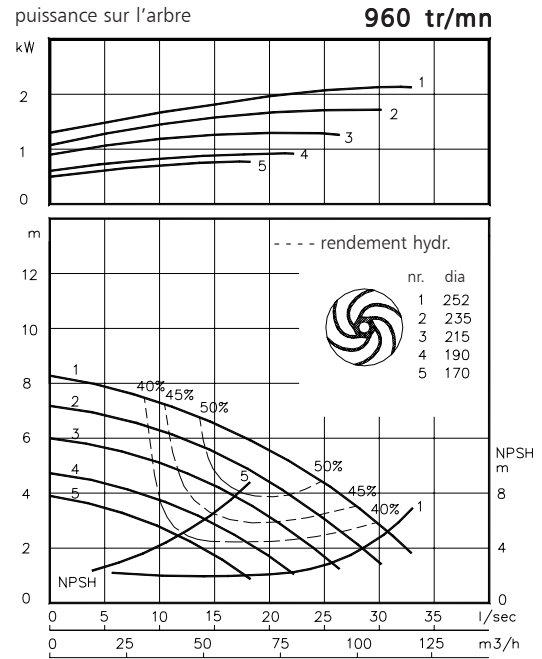
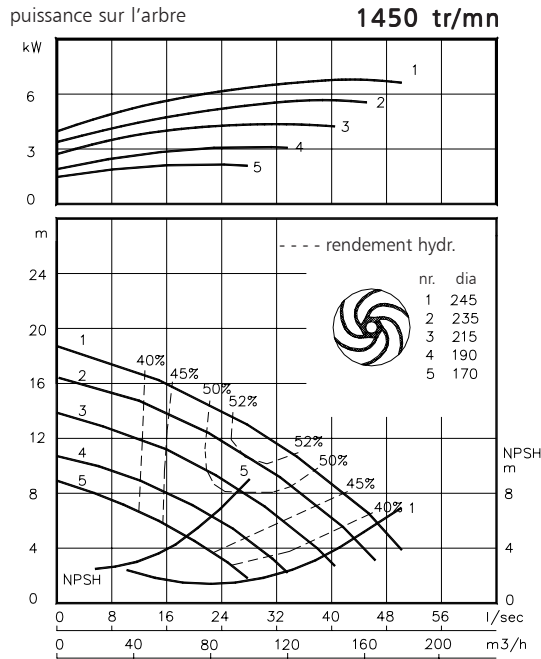

moteurs électriques disponibles
degré de protection IP55

Class	kW	[tr/mn]
IEC 100L	1.5	960
	2.2	1450
	3.0	1450
IEC 112M	2.2	960
	4.0	1450
IEC 132S	3.0	960
	5.5	1450
IEC 132M	4.0	960
	5.5	960
	7.5	1450

www.robotpumps.com

Engineered for life



ITT

ROBOT PUMPS

Modes d'installation

BW2030

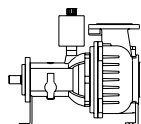

H

Installation horizontale:

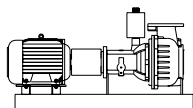

HM

Installation horizontale:
Avec platine de scellement
et moteur électrique

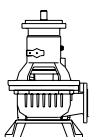

V

Installation verticale:

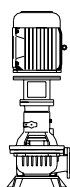

VM

Installation verticale:
Avec support et moteur
électrique

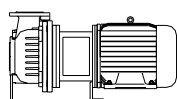

HS

Accouplement direct:
Installation horizontale

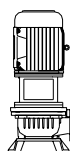

VS

Accouplement direct:
Installation verticale

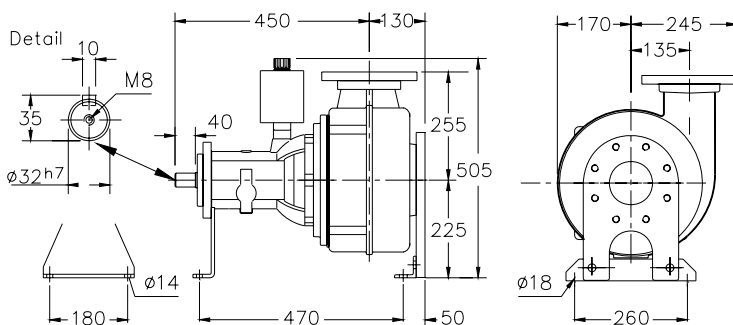

Brides d'accouplement

Standard

DIN 2501 PN10/PN16

p.c.d. nombre x trouer

dia. de refoulement DN100

180 8x ø19

dia. d'aspiration DN100

180 8x M16

Poids (H-installation):

90 kg.

Options:

- Rinqage du joint

Autres options et matériaux sur demande

Matériaux

logement de joint	: 5
volute (corps de pompe)	: 5
roue	: 5 6
arbre	: 5
logement du refoulement	: 1
boulonnerie extérieure	: 4 +5
joint toriques	: 10
joint mécaniques	: lubrifiés à l'huile
joint côté pompe	: carbure de silicium / carbure de silicium
joint côté moteur	: joint à lèvres
revêtement primaire	: primaire alkyd
revêtement de finition	: couche de polyurethane renforcé à 2 composants

1	fonte	EN-GJL-250
2	fonte sphéroïdale	EN-GJS-400-15
3	acier inoxydable 431	X20 CrNi 17 2
4	acier inoxydable 304	X5 CrNi 18 10
5	acier inoxydable 316	X5 CrNiMo 17 12 2
6	acier inoxydable 329	X4 CrNiMoN 27 5 2
7	fonte resist. d'usure	HB 500
8	nitrile	(NBR)
9	néoprène	(CR)
10	viton	(FPM)

Nous nous réservons le droit de modifier les spécifications sans préavis.