



ITT

ROBOT PUMPS

Pompe à roue vortex en acier inoxydable

RW2110BA

50 Hz

Les pompes à roue vortex en acier inoxydable (316) sont conçues pour pomper une grande diversité de liquides chargés, dans de nombreuses applications. Les pompes sont utilisées pour les eaux vannes ou autres eaux usées et pour les eaux très agressive. pH = 1-13.

Matériaux standard de joints: FPM (Viton).

Pompe

passage intégral : 50 mm
diamètre d' aspiration : 50 mm
diamètre de refoulement : 50 mm
diamètre de la turbine : 110-80 mm
débit minimum : 1.5 l/s (5 m³/h)

Moteur

monophasé
puissance nominale sur l' arbre : 1.8 kW
puissance moteur installée : 2.41 kW
tension : 50 Hz
vitesse de rotation : 2900 t/mn
rendement moteur : 75%
facteur de puissance (cos phi) : 0.98
protection : IP 68
isolation : H (180 °C)
température maxi de l' eau : 40 °C
en cas de température plus élevée, nous consulter
longuer de câble en standard : 10 m

Matériaux

carter moteur : 5 6
logement de joint : 5 6
volute (corps de pompe) : 5 6
roue : 5 6
arbre : 5
boulonnerie : 5
joints toriques : 10
câble : 9
joints mécanique lubrifiés à : l' huile
joint côte pompe : carbure de silicium - carbure de silicium
joint côte moteur : carbone-céramique

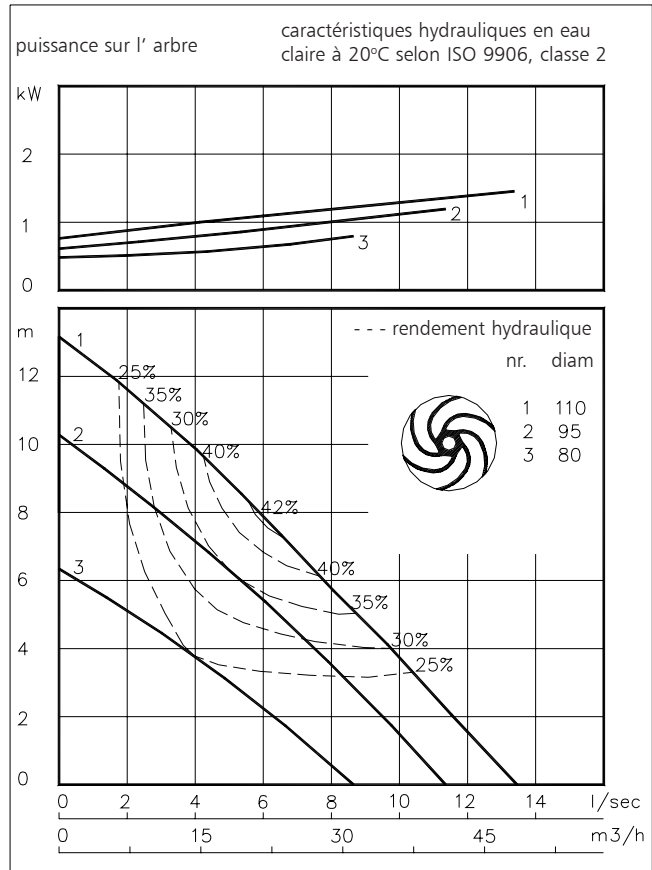

1	fonte	EN-GJL-250
2	fonte sphéroïdale	EN-GJS-400-15
3	acier inoxydable 431	X20 CrNi 17 2
4	acier inoxydable 304	X5 CrNi 18 10
5	acier inoxydable 316	X5 CrNiMo 17 12 2
6	acier inoxydable 329	X4 CrNiMoN 27 5 2
7	fonte resist. d'usure	HB 500
8	nitrile	(NBR)
9	néoprène	(CR)
10	viton	(FPM)

www.robotpumps.com

Engineered for life



ITT

ROBOT PUMPS

Modes d' installation

RW2110BA

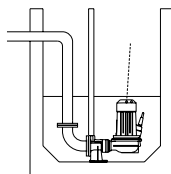
**V**

Accouplement immergé
sur pied d' assise:
Type V50

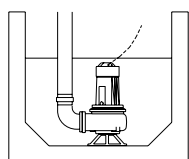
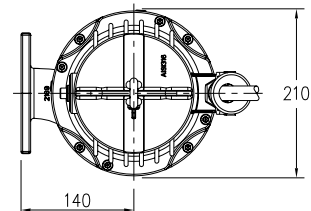
**F**

Autoportante:
avec pied support et
sortie cannelée
Ø50mm ou Ø75mm ou
sortie taraudée R2"

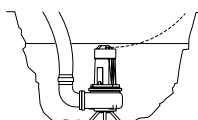
**T**

Transportable:
avec pied support et
sortie cannelée
Ø50mm ou Ø75mm ou
sortie taraudée R2"

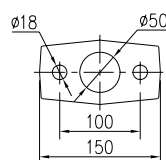
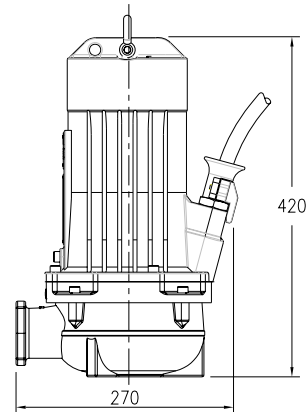

Le moteur est refroidi par le liquide environnant.

Versions

BRM Acier inoxydable

Avec moteur monophasé
En standard avec thermo-interrupteurs
Pièces extérieures: acier inoxydable 316

Poids

38 kg

BDM Version Duplex

Avec moteur monophasé
En standard avec thermo-interrupteurs
Pièces extérieures: acier inoxydable 329

38 kg

Options:

Enveloppe flexible de protection pour le câble (acier inoxydable 316)

Détecteur d' eau dans le moteur et le carter d' huile

Raccordement électrique

tension [V]*	intensité nom. [A]	nombre des câbles x nombre des conducteurs x section des conducteurs [mm ²]			
		avec thermo-interrupteurs			
			condensateur		
220	11.1	1x7x2.5	40uF / 450V		
230	10.6	1x7x2.5	40uF / 450V		
240	10.2	1x7x2.5	40uF / 450V		

courant de démarrage direct

: 2.8 x intensité nominale

* autres tensions sur demande

Nous nous réservons le droit de modifier les specifications sans préavis