

Algemeen:

De BD pompen zijn ontworpen voor het continu verpompen van abrasieve stoffen in hoge concentraties, zoals zand, grind, vliegashout, kolen, gruis, cement, etc. De unieke wervelwaaierpomp staat garant voor een uitstekende verstoppingsvrijheid. Door de eenvoudige constructie is een constante hoge prestatie gewaarborgd, over een lange periode bij minimale onderhoudskosten. De levensduur wordt nog verder verlengd door gebruik van het zeer slijtbestendige NiHard 4 voor alle hydraulische componenten.

Pomp :

50 Hz

diameter vrije doorlaat : 80 mm
 diameter persopening : NW 100
 diameter zuigopening : NW 100
 waaier diameter : 230 and 190 mm
 minimum capaciteit : 6 l/s (21 m³/h)

hydraulische karakteristieken in water bij 20°C
 overeenkomstig ISO 2548 Klasse C

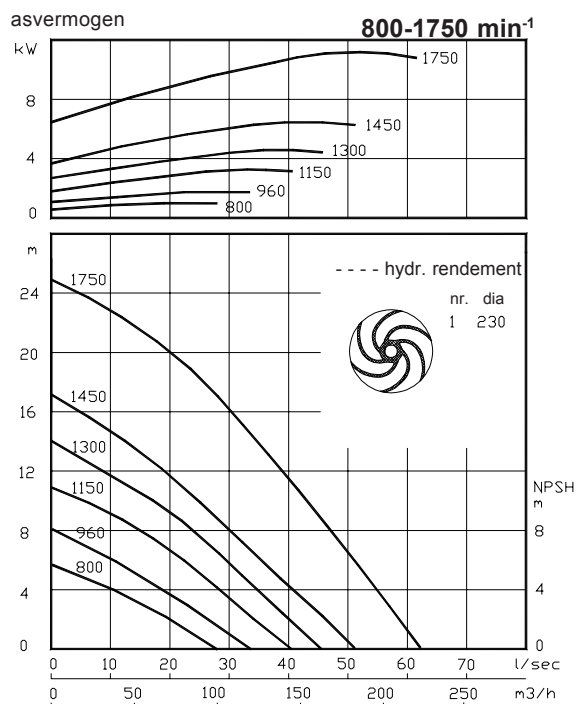
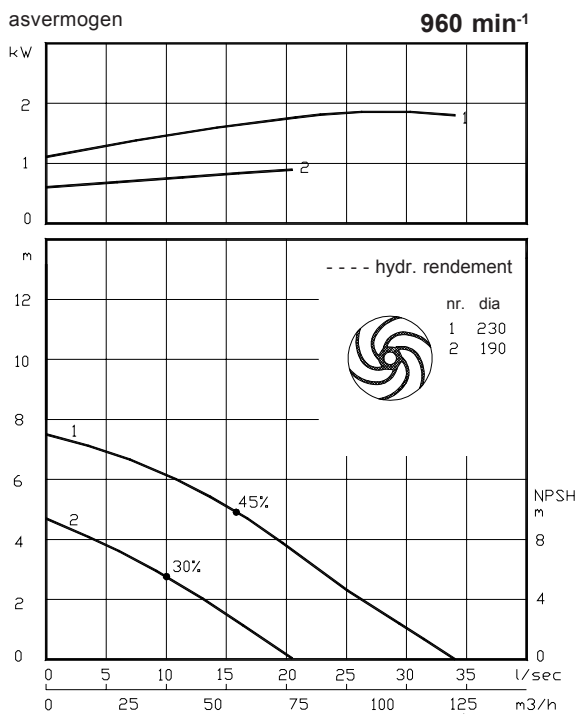
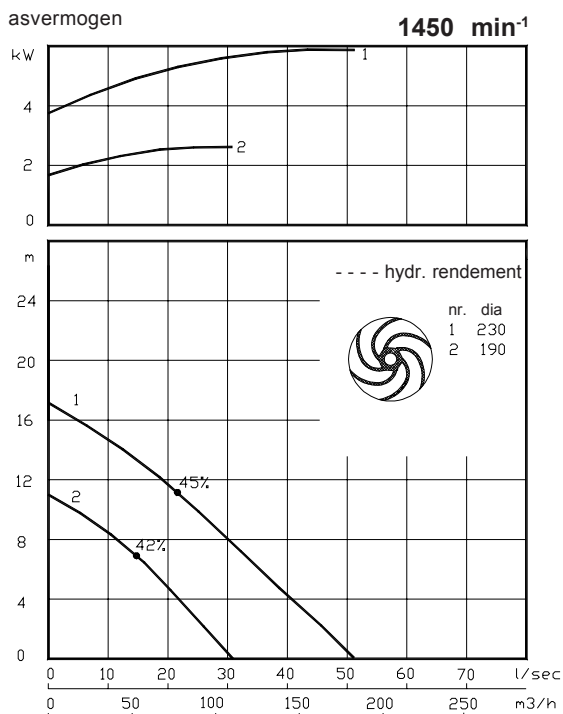

Standaard IEC motoren Dichtingsklasse IP54		
Klasse	kW	[min ⁻¹]
IE 132S	3.0	960
	5.5	1450
IE 132M	4.0	960
	7.5	1450
IEC160M	11.0	1450
IEC160L	15.0	1450

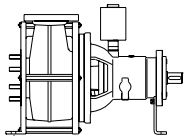

H

Horizontale opstelling:

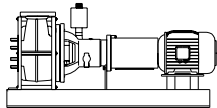
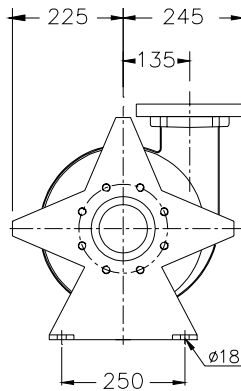

HM

Horizontale opstelling:
Met grondplaat en elektrische motor

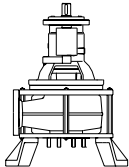

V

Vertikale opstelling:

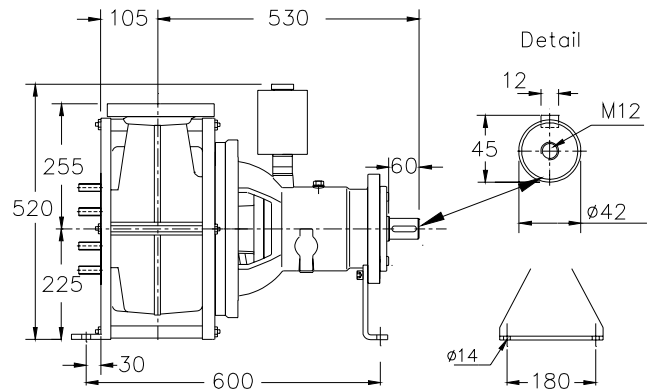

Detail

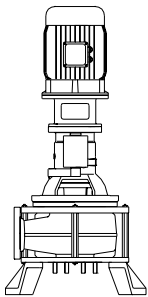

VM

Vertikale opstelling:
Met voet en elektrische motor

Flensaansluitingen

Pers NW 100
Zuig NW 100

Standaard

DIN 2501 PN10/PN16
Stc. aantal x gaten
180 8x M16
180 8x M16

Gewicht (H opstelling):

110 kg.

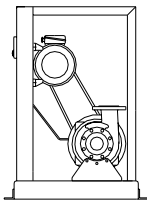

K

V-snaar aandrijving:
Frameconstructie
motoren IEC100L-200L.

Extra leverbaar:

- spoeling van de dichting

Alternatieve opstellingen en materialen op aanvraag

Toegepaste materialen

Onderdelen:	Standaard materialen	Alternatieven
dichtingshuis	: 1	
slijtplaat	: 6	
pomphuis	: 6	
waaier	: 6	
pompas	: 3	5
lagerhuis	: 1	
bouten	: 4	5
rubber onderdelen	: 8+9	10
smearing dichtingen	: olie	
dichting pompzijde	: silicium carbide-silicium carbide	
dichting motorzijde	: kool - keramiek	
grondverf	: zink epoxy primer	
deklaag	: twee componenten epoxy verf	

1	grijs gietijzer GG 25	DIN 1691
2	nod. gietijzer GGG 42	DIN 1693
3	roestvrijstaal 1.4075	DIN 17440
4	roestvrijstaal 1.4301	DIN 17440
5	roestvrijstaal 1.4401	DIN 17440/17448
6	Nihard 4	(HRC56, HB555)
7	gehard nod. ijzer	HB 500
8	neopreen	(NBR)
9	nitriël	(CR)
10	viton	(FPM)

Wijzigingen voorbehouden