

Algemeen:

Het ontwerp van de Turbotex pompen is gebaseerd op een optimale vaste stof verwerking met een zo laag mogelijk vermogen. De inlaathoek van de schoep staat in de stromingsrichting, zodat vezelige materialen niet blijven haken, maar naar het midden van de waaier worden geleid. Deze zelfreinigende werking maakt deze pomp zeer geschikt voor industriële- en afvalwatertoepassingen

Pomp :

diameter vrije doorlaat	: 82 mm
diameter zuigopening	: 107 mm
diameter persopening	: 100 mm
waaier diameters	: 190 - 170 mm
aanbevolen minimum capaciteit	: 6 l/s (21 m ³ /h)

Motor:

nominaal asvermogen	: 3.5 kW
nominaal elektrisch vermogen	: 4.5 kW
net aansluiting	: 50 Hz - 3 fasen
nominaal toerental	: 1450 opm
motorrendement	: 79%
vermogensfactor (cos phi)	: 0.73
beschermklasse	: IP68
isolatieklasse	: F
max. watertemperatuur	: 40°C
(hogere temperaturen op aanvraag)	
standaard kabellengte	: 10 m

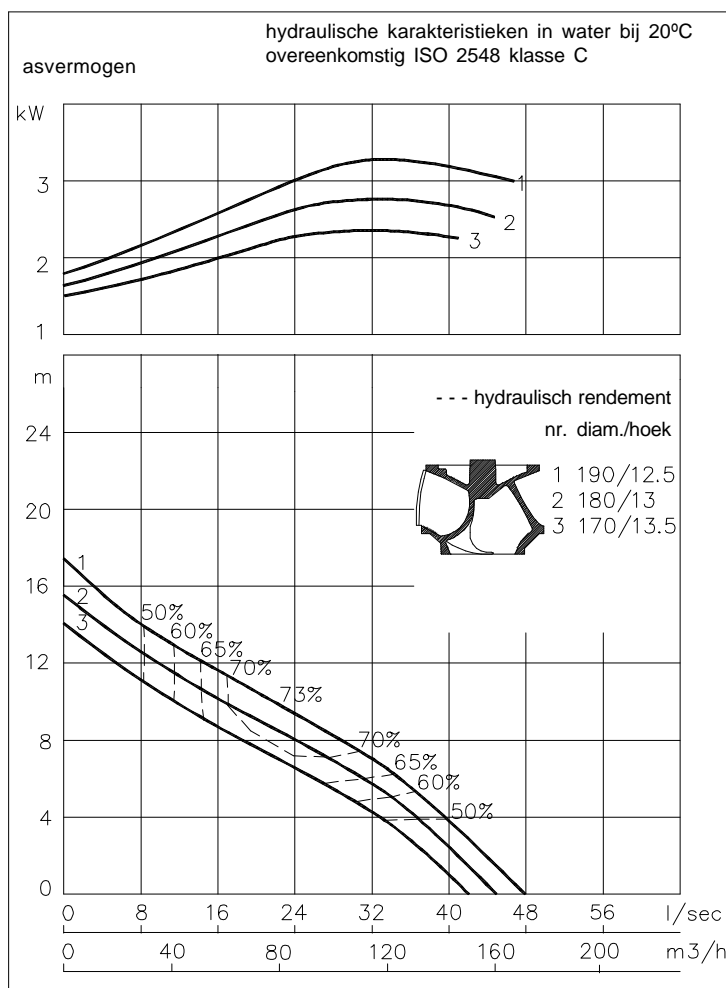
Toegepaste materialen:
Onderdelen:

motorhuis	: 1	
dichtingshuis	: 1	
pomphuis	: 1	
waaier	: 2	7
pompas	: 3	5
bouten	: 4	5
cooling jacket	: 5	
rubber onderdelen	: 8+9	10
elektrische kabel	: 9	
smearing dichtingen	: olie	
dichting pompzijde	: silicium carbide - silicium carbide	
dichting motorzijde	: kool - keramiek	
grondverf	: zink epoxy primer	
deklaag	: twee componenten epoxy verf	

Standaard materialen:
Alternatieven:

1	grijs gietijzer GG 25	DIN 1691
2	nod.gietijzer GGG 40	DIN 1693
3	roestvaststaal 431	DIN 17440
4	roestvaststaal 304	DIN 17440
5	roestvaststaal 316	DIN 17440/17448
6	brons	DIN 1705
7	gehard nod. gietijzer	HB 500
8	nitriël	(NBR)
9	neopreen	(CR)
10	viton	(FPM)

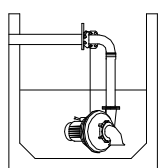

H
Bovenwaterkoppeling:
Type HK100

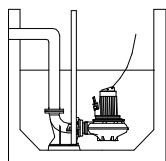

V
Onderwaterkoppeling:
Type V100

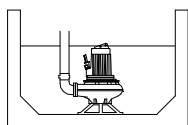

F
Vrijstaand:
Met standing en
100mm slangaansluiting

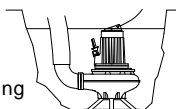

T
Transportabel:
Met standing en
100mm slangaansluiting

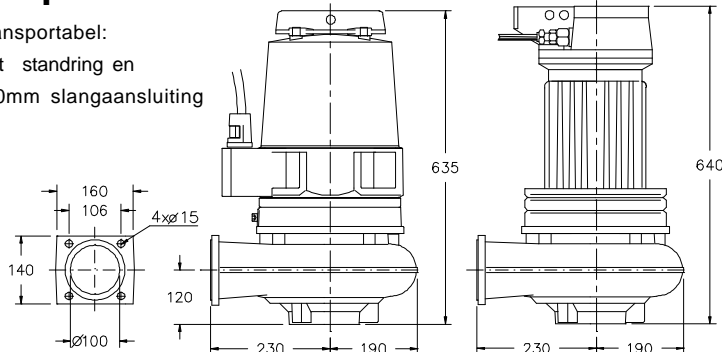
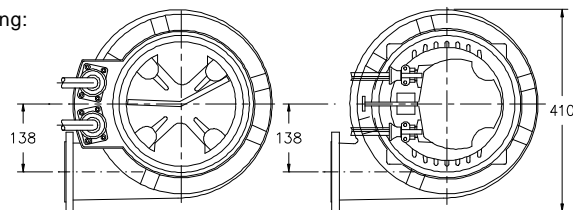

De motor zonder koelsysteem wordt gekoeld door de omringende vloeistof. De uitvoering met koelsysteem kan continu boven het vloeistofniveau in bedrijf zijn.

versie: C

versie: E

Installatie mogelijkheden :	Uitvoeringen:	Gewicht:	Extra leverbaar:
H V F T	E Explosieveilige uitvoering Met certificaat volgens: EN50014/18/19, II 2 G EEx de IIB c T4 standaard met thermoschakelaars (2 sets)	106 kg	Kabelbeschermingslang (RVS 316) Watervoeler in motor en oliekamer Bij explosieveilige uitvoering alleen in oliekamer d.m.v. een externe kabel.
V F T	C Uitvoering met koelsysteem (niet leverbaar in explosieveilige uitvoering) Interne circulatie of externe toevoer (externe koelwater capaciteit minimaal 0.15 l/s) standaard met thermoschakelaars	109 kg	

Motoraansluitgegevens

spanning [V]*	stroom [A]	aantal kabels x aantal aders x aderdoorsnede [mm ²]					
		met watervoeler en/of thermoschakelaars		explosieveilige uitvoering			
		directestart	ster-driehoekstart	directestart	ster-driehoekstart	directestart	ster-driehoekstart
220	15.9	1x4x2.5	1x7x1.5	1x7x2.5	1x10x1.5	1x7x2.5	1x7x2.5 + 1x4x2.5
380	9.2	1x4x2.5	1x7x1.5	1x7x1.5	1x10x1.5	1x7x2.5	1x7x2.5 + 1x4x2.5
400	8.8	1x4x2.5	1x7x1.5	1x7x1.5	1x10x1.5	1x7x2.5	1x7x2.5 + 1x4x2.5
415	8.4	1x4x2.5	1x7x1.5	1x7x1.5	1x10x1.5	1x7x2.5	1x7x2.5 + 1x4x2.5
500	7.0	1x4x2.5	1x7x1.5	1x7x1.5	1x10x1.5	1x7x2.5	1x7x2.5 + 1x4x2.5

aanloopstroom directestart : 6.4 x I nominaal

* andere spanningen op aanvraag

aanloopstroom ster-driehoekstart : 2.1 x I nominaal

wijzigingen voorbehouden