



# ITT

## ROBOT PUMPS

### Pompes à roue canal

### RC2215BG

### 50 Hz

Les pompes à roue à canal sont conçues pour pomper des eaux usées peu chargées avec de bons rendements. Afin, d'obtenir les meilleures caractéristiques de manutention des solides, ces pompes sont équipées d'une roue à monocanal ouverte tournant contre un flasque d'aspiration réglable, garni de caoutchouc. Très bien adaptée pour le drainage d'eau de percolation.

#### Pompe

|                        |                               |
|------------------------|-------------------------------|
|                        | 3 canaux                      |
| passage intégral       | : 30 mm                       |
| diamètre d'aspiration  | : 80 mm                       |
| diamètre e refoulement | : 65 mm                       |
| diamètre de la turbine | : 95 mm                       |
| débit minimum          | : 2 l/s (8 m <sup>3</sup> /h) |

#### Moteur

|   |                    |
|---|--------------------|
| puissance nominale sur l' arbre:                  | 3.1 kW             |
| puissance moteur installée                        | : 3.9 kW           |
| secteur   | : 50 Hz - triphasé |
| vitesse de rotation                               | : 2900 t/mn        |
| rendement moteur                                  | : 79 %             |
| facteur de puissance (cos phi)                    | : 0.84             |
| protection  | : IP 68            |
| isolation   | : F (155 °C)       |
| température maxi de l' eau                        | : 40 °C            |
| en cas de température plus élevée, nous consulter |                    |
| longueur de câble en standard                     | : 10 m             |

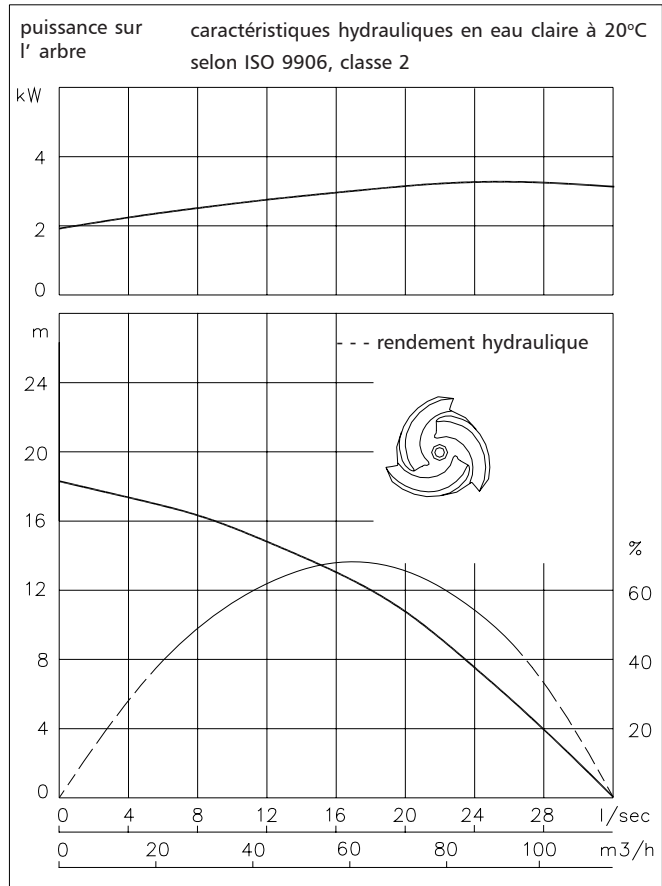

#### Matériaux

|                              |  |
|------------------------------|--|
| carter moteur                | : 1  |
| logement du joint            | : 1  |
| volute (corps de pompe)      | : 1  |
| roue                         | : 1  |
| fond d'aspiration            | : 1  |
| arbre                        | : 3 5  |
| boulonnerie                  | : 4 5  |
| joints toriques              | : 8+9 10   |
| câble                        | : 9  |
| joints mécanique lubrifiés à | : l' huile                                       |
| joint côte pompe             | : carbure de silicium - carbure de silicium      |
| joint côte moteur            | : carbone-céramique                              |
| revêtement primaire          | : primaire en alkyd                              |
| revêtement de finition       | : couche de polyurethane renforcé à 2 composants |

|    |                       |                   |
|----|-----------------------|-------------------|
| 1  | fonte                 | EN-GJL-250        |
| 2  | fonte sphéroïdale     | EN-GJS-400-15     |
| 3  | acier inoxydable 431  | X20 CrNi 17 2     |
| 4  | acier inoxydable 304  | X5 CrNi 18 10     |
| 5  | acier inoxydable 316  | X5 CrNiMo 17 12 2 |
| 6  | acier inoxydable 329  | X4 CrNiMoN 27 5 2 |
| 7  | fonte resist. d'usure | HB 500            |
| 8  | nitrile               | (NBR)             |
| 9  | néoprène              | (CR)              |
| 10 | viton                 | (FPM)             |

[www.ittwalphen.com](http://www.ittwalphen.com)

*Engineered for life*



# ITT

## ROBOT PUMPS

### Modes d'installation

### RC2215BG

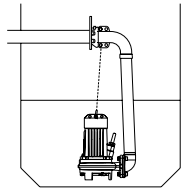

**H**

Accouplement  
hors d' eau  
Type HK65 ou  
HK80

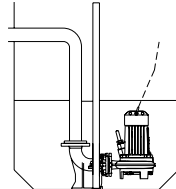

**V**

Accouplement  
immergé  
sur pied d' assise:  
Type V65-N

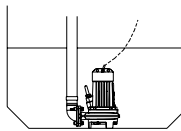
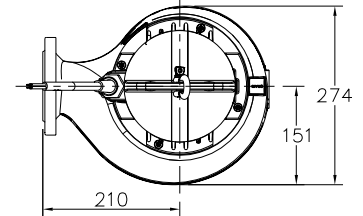

**F**

Autoportante:  
avec sortie cannelée  
Ø75mm ou sortie  
tarudée R3"

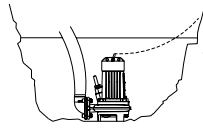

**T**

Transportable:  
avec sortie cannelée  
Ø75mm ou sortie  
tarudée R3"

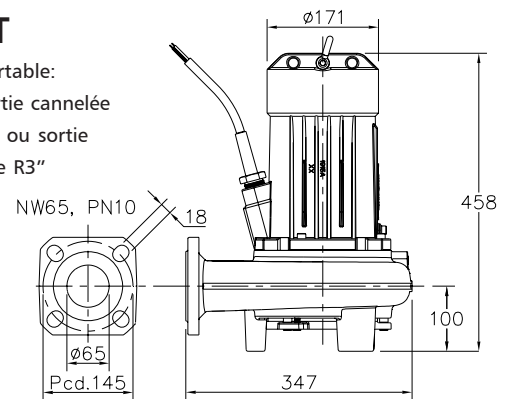

Le moteur est refroidi par le liquide environnant

### Version

**B** Version de base

Poids:

51 kg

### Options:

**Thermo-interrupteur**  
incorporés dans le bobinage.

**Enveloppe flexible de protection  
pour le câble** (acier inoxydable 316)

**Détecteur d' eau**  
dans le moteur et le carter d' huile

### Raccordement électrique

| tension<br>[V]* | intensité<br>nom. [A] | Nombre de câbles x nombre de conducteurs x section des conducteurs (mm <sup>2</sup> ) |                      |             |                      |
|-----------------|-----------------------|---|----------------------|-------------|----------------------|
|                 |                       | Avec détecteur d'eau ou thermo-interrupt.   |                      |             |                      |
|                 |                       | Dém. direct   | Dém. étoile-triangle | Dém. direct | Dém. étoile-triangle |
| 220             | 12.3                  | 1x4x1.5   | 1x7x1.5              | 1x7x1.5     | 1x10x1.5             |
| 380             | 7.1                   | 1x4x1.5   | 1x7x1.5              | 1x7x1.5     | 1x10x1.5             |
| 400             | 6.7                   | 1x4x1.5   | 1x7x1.5              | 1x7x1.5     | 1x10x1.5             |
| 415             | 6.5                   | 1x4x1.5   | 1x7x1.5              | 1x7x1.5     | 1x10x1.5             |
| 500             | 5.4                   | 1x4x1.5   | 1x7x1.5              | 1x7x1.5     | 1x10x1.5             |

courant de démarrage direct : 7.9 x intensité nominale

courant de dém. étoile-triangle : 2.6 x intensité nominale

\* autres tensions sur demande

nous nous réservons le droit de modifier les spécifications sans préavis