



ITT

ROBOT PUMPS

Pompes à roue canal

RC4115BJ

50 Hz

Les pompes à roue à canal sont conçues pour pomper des eaux usées peu chargées avec de bons rendements. Afin, d'obtenir les meilleures caractéristiques de manutention des solides, ces pompes sont équipées d'une roue à monocanal ouverte tournant contre un flasque d'aspiration réglable, garni de caoutchouc. Très bien adaptée pour le drainage d'eau de percolation.

Pompe

	3 canaux
passage intégral	: 30 mm
diamètre d'aspiration	: 80 mm
diamètre e refoulement	: 80 mm
diamètre de la turbine	: 107 mm
débit minimum	: 3.5 l/s (13 m ³ /h)

Moteur

puissance nominale sur l' arbre:	5.0 kW
puissance moteur installée	: 6.1 kW
secteur	: 50 Hz - triphasé
vitesse de rotation	: 2900 t/mn
rendement moteur	: 82 %
facteur de puissance (cos phi)	: 0.90
protection	: IP 68
isolation	: F (155 °C)
température maxi de l' eau	: 40 °C
en cas de température plus élevée, nous consulter	
longueur de câble en standard	: 10 m

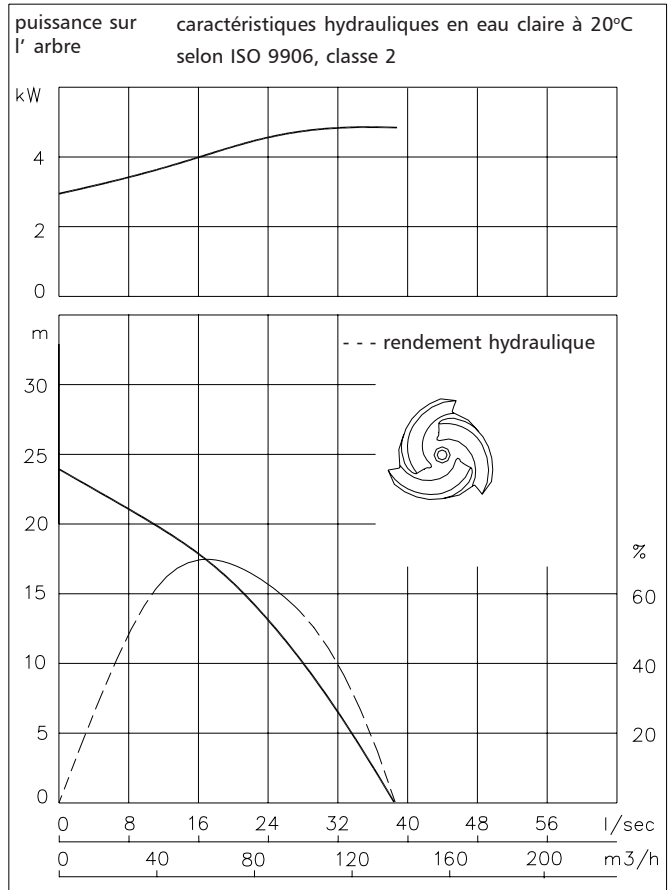

Matériaux

carter moteur	: 1
logement du joint	: 1
volute (corps de pompe)	: 1
roue	: 1
fond d'aspiration	: 1
arbre	: 3 5
boulonnerie	: 4 5
joints toriques	: 8+9 10
câble	: 9
joints mécanique lubrifiés à	: l' huile
joint côte pompe	: carbure de silicium - carbure de silicium
joint côte moteur	: carbone-céramique
revêtement primaire	: primaire en alkyd
revêtement de finition	: couche de polyurethane renforcé à 2 composants

1	fonte	EN-GJL-250
2	fonte sphéroïdale	EN-GJS-400-15
3	acier inoxydable 431	X20 CrNi 17 2
4	acier inoxydable 304	X5 CrNi 18 10
5	acier inoxydable 316	X5 CrNiMo 17 12 2
6	acier inoxydable 329	X4 CrNiMoN 27 5 2
7	fonte resist. d'usure	HB 500
8	nitrile	(NBR)
9	néoprène	(CR)
10	viton	(FPM)

www.ittwwwalphen.com

Engineered for life



ITT

ROBOT PUMPS

Modes d'installation

RC4115BJ

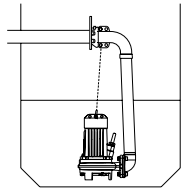

H
Accouplement
hors d' eau
Type HK80

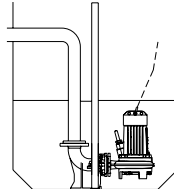

V
Accouplement immergé
sur pied d' assise:
Type V80-N

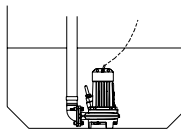

F
Autoportante:
avec sortie cannelée
Ø75mm ou sortie
tarudée R3 ou R4"

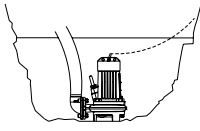

T
Transportable:
avec sortie cannelée
Ø75mm ou sortie
tarudée R3 ou R4"

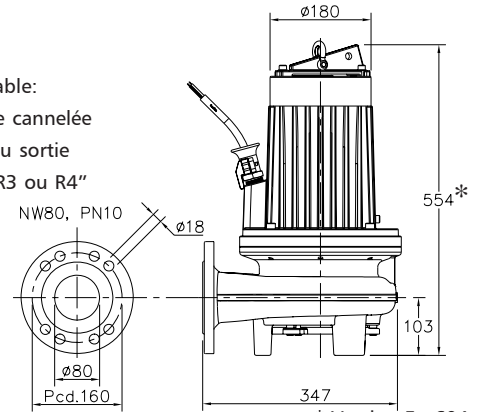
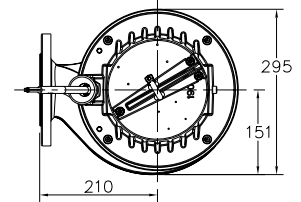

Le moteur est refroidi par le liquide environnant

* Version E : 604

Version

Poids:

B Version de base

84 kg

E Anti- déflagrante

103 kg

certifiée selon: II 2 G Ex de IIB c T4
standard avec thermo-interrupteurs

C Avec système de refroidissement 99 kg

En standard avec thermo-interrupteurs
Circulation du liquide pompé, ou d'eau externe
(débit minimum d'eau de refroidissement
d'origine externe: 0.15 l/s)

Options:

Thermo-interrupture

incorporés dans le bobinage.

**Enveloppe flexible de protection
pour le câble** (acier inoxydable 316)

Détecteur d' eau

dans le moteur et le carter d' huile

Raccordement électrique

tension [V]*	intensité nom. [A]	Nombre de câbles x nombre de conducteurs x section des conducteurs (mm ²)					
		Avec détecteur d'eau ou thermo-interrupt.		Anti-déflagrante			
		Dém. direct	Dém. étoile-triangle	Dém. direct	Dém. étoile-triangle	Dém. direct	Dém. étoile-triangle
220	17.8	1x4x2.5	1x7x1.5	1x7x2.5	1x10x1.5	1x7x2.5	1x7x2.5 + 1x4x2.5
380	10.3	1x4x2.5	1x7x1.5	1x7x1.5	1x10x1.5	1x7x2.5	1x7x2.5 + 1x4x2.5
400	9.8	1x4x2.5	1x7x1.5	1x7x1.5	1x10x1.5	1x7x2.5	1x7x2.5 + 1x4x2.5
415	9.4	1x4x2.5	1x7x1.5	1x7x1.5	1x10x1.5	1x7x2.5	1x7x2.5 + 1x4x2.5
500	7.8	1x4x2.5	1x7x1.5	1x7x1.5	1x10x1.5	1x7x2.5	1x7x2.5 + 1x4x2.5

courant de démarrage direct : 6.2 x intensité nominale

courant de dém. étoile-triangle : 2.1 x intensité nominale

* autres tensions sur demande

nous nous réservons le droit de modifier les spécifications sans préavis