



ITT

ROBOT PUMPS

Pompes à roue canal

RC2215BB-M

50 Hz

Les pompes à roue à canal sont conçues pour pomper des eaux usées peu chargées avec de bons rendements. Afin, d'obtenir les meilleures caractéristiques de manutention des solides, ces pompes sont équipées d'une roue à monocanal ouverte tournant contre un flasque d'aspiration réglable, garni de caoutchouc. Très bien adaptée pour le drainage d'eau de percolation.

Pompe

	3 canaux
passage intégral	: 30 mm
diamètre d'aspiration	: 80 mm
diamètre e refoulement	: 65 mm
diamètre de la turbine	: 78 mm
débit minimum	: 2 l/s (8 m ³ /h)

Moteur

puissance nominale sur l' arbre:	1.7 kW
puissance moteur installée	: 2.3 kW
secteur	: 50 Hz - 1 phasé
vitesse de rotation	: 2900 opm
rendement moteur	: 73 %
facteur de puissance (cos phi)	: 0.98
protection	: IP 68
isolation	: F (155 °C)
température maxi de l' eau	: 40 °C
en cas de température plus élevée, nous consulter	
longueur de câble en standard	: 10 m

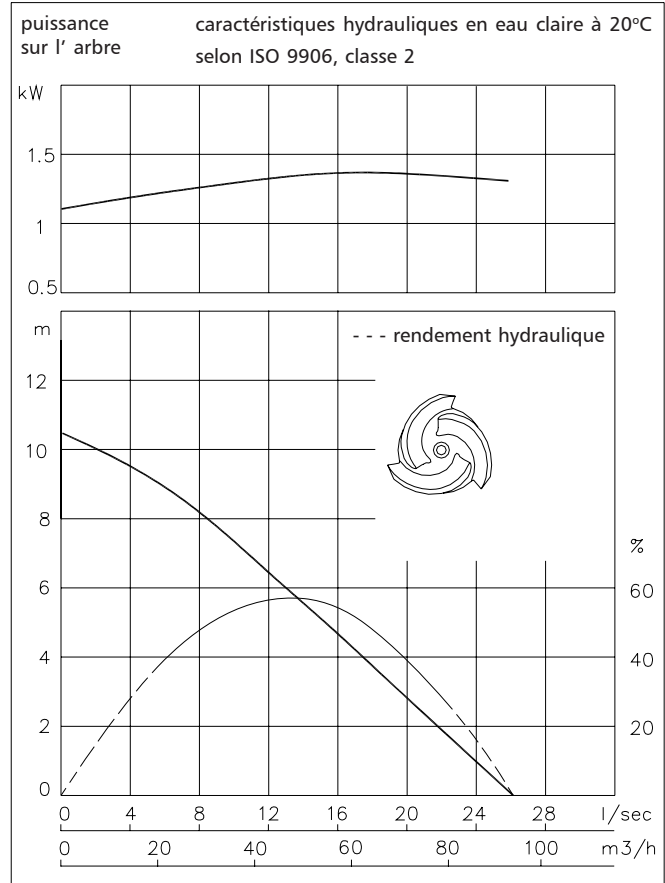

Matériaux

carter moteur	: 1
logement du joint	: 1
volute (corps de pompe)	: 1
roue	: 1
fond d'aspiration	: 1
arbre	: 3 5
boulonnerie	: 4 5
joints toriques	: 8+9 10
câble	: 9
joints mécanique lubrifiés à	: l' huile
joint côte pompe	: carbure de silicium - carbure de silicium
joint côte moteur	: carbone-céramique
revêtement primaire	: primaire en alkyd
revêtement de finition	: couche de polyurethane renforcé à 2 composants

1	fonte	EN-GJL-250
2	fonte sphéroïdale	EN-GJS-400-15
3	acier inoxydable 431	X20 CrNi 17 2
4	acier inoxydable 304	X5 CrNi 18 10
5	acier inoxydable 316	X5 CrNiMo 17 12 2
6	acier inoxydable 329	X4 CrNiMoN 27 5 2
7	fonte resist. d'usure	HB 500
8	nitrile	(NBR)
9	néoprène	(CR)
10	viton	(FPM)

www.ittwalphen.com

Engineered for life



ITT

ROBOT PUMPS

Modes d'installation

RC2215BB-M

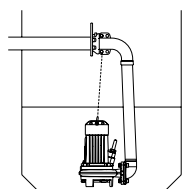

H
Accouplement
hors d' eau
Type HK65 ou
HK80

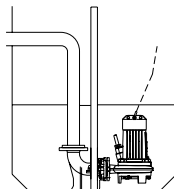

V
Accouplement
immergé
sur pied d' assise:
Type V65-N

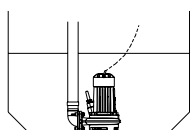
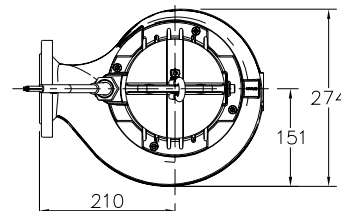

F
Autoportante:
avec sortie cannelée
Ø75mm ou sortie
taraulée R3"

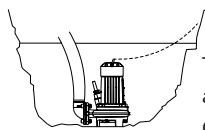

T
Transportable:
avec sortie cannelée
Ø75mm ou sortie
taraulée R3"

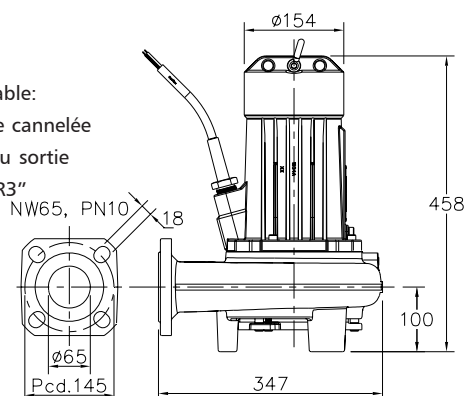

Le moteur est refroidi par le liquide environment

Version

Poids:

BM Version de base
standard avec thermo-interrupteurs

44 kg

Options:

Thermo-interrupture
incorporés dans le bobinage.

**Enveloppe flexible de protection
pour le câble** (acier inoxydable 316)

Détecteur d' eau
dans le moteur et le carter d' huile

Raccordement électrique

tension [V]*	intensité nom.[A]	nombre des câbles x nombre des conducteurs x section des conducteurs [mm ²]	
		dém. direct	run/start condensateur
220	11.2	1x7x1.5	35/60 uF/450V
230	10.7	1x7x1.5	35/60 uF/450V
240	10.2	1x7x1.5	35/60 uF/450V

courant de démarrage

: 3.2 x intensité nominale

* autres tensions sur demande

nous nous réservons le droit de modifier les spécifications sans préavis